

**CHD  
B.Ed.**

**Previous Year Paper**

**2022**

**Adda247**

**Test  
Prime**

By Adda247

# ALL EXAMS, ONE SUBSCRIPTION



Test. Analyze. Improve. Repeat.



**Don't just *prepare*. *Perform*.**

Test Prime — built only for mock tests.



**1,50,000+**  
Mock Tests



**25,000+**  
Previous Year Papers



**800+**  
Exam Covered



**500% Refund**  
on Selection



**5 lakh+**  
Free Quizzes



**Daily**  
Free PDFs



**Job Alerts**  
Stay Updated

- Multilingual
- Detailed Solution
- Strong and Weak Areas



**All India  
Rankings**

Compete with lakhs.  
Rank. Improve. Repeat.



← Adda247 test prime

Rating ▾

Editors' choice

New



Adda247 Test Prime  
Adda Education • Education  
📌 Installed



**DOWNLOAD THE APP**



Question Booklet Series: **A**Question Booklet Serial No.: **100291****B.Ed. Entrance Test – 2022**

**Important:** Please consult your Admit Card/Roll No. slip before filling your Roll Number on the Test Booklet and Answer Sheet.

Roll No.

(In Figure)

(In Words)

--	--	--	--	--	--

O.M.R. Answer Sheet Serial No.

--	--	--	--	--	--

Signature of Candidate: \_\_\_\_\_

Signature of Invigilator: \_\_\_\_\_

Time: **2 Hours**Number of Questions: **120**Maximum Marks: **120**

**DO NOT OPEN THE SEAL ON THE BOOKLET UNTIL ASKED TO DO SO.**

**INSTRUCTIONS:**

- Write your Roll No. on the Questions Booklet and also on the OMR Answer Sheet in the space provided and nowhere else.
- Enter the Question Booklet Serial No. on the OMR Answer Sheet. Darken the corresponding bubbles with **Black Ball Pen only**.
- Do not make any identification mark on the Answer Sheet or Question Booklet.
- Please check that this Question Booklet contains **120 Questions**. In case of any discrepancy, inform the Assistant Superintendent within 10 minutes of the start of Test.
- Question Nos. 1 to 100 are common for all. For Language paper of Punjabi (Q. No. 101-120) and Hindi (101-120), Candidates are to attempt only one language. Candidates who have studied Punjabi in 10<sup>th</sup> Class have to attempt questions of Punjabi language.**
- Each question has four alternative answer (A,B,C,D) of which only one is correct. For each question, darken only one bubble (A or B or C or D), whichever you think is the correct answer, on the Answer Sheet with **Black Ball Pen only**.
- Question Nos. 1 - 75 are also available in trilingual (English, Hindi and Punjabi mediums).**
- There will be no negative marking.**
- If you do not want to answer a question, leave all the bubbles corresponding to that question blank in the OMR Sheet. No marks will be deducted in such cases.
- 40 minutes Extra would be given to the visually handicapped/PwD Candidates.**
- Darken the bubbles in the OMR Answer Sheet according to the Serial No. of the question given in the Question Booklet.
- If you want to change an already marked answer, erase the shade in the darkened bubble completely.
- For rough work only the blank sheet at the end of the Question Booklet be used.
- The Answer Sheet is designed for computer evaluation. Therefore, if you do not follow the instructions given on the Answer Sheet, it may make evaluation by the computer difficult. **Any resultant loss to the candidate on the above account, i.e. not following the instructions completely, shall be of the candidate only.**
- After the test, hand over the Question Booklet and the Answer Sheet to the Assistant Superintendent on duty.
- In no case the Answer Sheet, the Question Booklet, or its part or any material copied/noted from this Booklet is to be taken out of the examination hall. Any candidate found doing so would be expelled from the examination.
- A candidate who creates disturbance of any kind or changes his/her seat or is found in possession of any paper possibly of any assistant or found giving or receiving assistant or found using any other unfair means during the examination will be expelled from the examination by the Centre Superintendent/Observer whose decision shall be final.
- Communication equipment such as mobile phones, pager, wireless set, scanner, camera or any electronic/digital gadget etc., is not permitted inside the examination hall. Use of calculators is not allowed.**
- The candidates will not be allowed to leave the Examination Hall/Room before the expiry of the allotted time.

## (PART-A: GENERAL AWARENESS TEST)

1. Who said "Education is unfoldment of what is already encoded"  
(A) Pestalozzi (B) Frobel (C) Plato (D) Swami Vivekanand
2. The 'Wardha Scheme' of education is also known as by which of the following scheme?  
(A) National Scheme on Education (B) Basic Education  
(C) Kothari Commission (D) Nation Policy
3. "Education is the manifestation of divine perfection already existing in man". Who said this statement?  
(A) Aurobindo (B) Shankaracharya (C) Vivekananda (D) Tagore
4. The book "Pedagogy of the oppressed" was written by  
(A) Frobel (B) Paulo Freire (C) Aurobindo (D) John Dewey
5. Education was transferred from state list of subjects to concurrent list in:  
(A) 1972 (B) 1950 (C) 1980 (D) 1976
6. MOOC refers to?  
(A) Massive Open Online Course (B) More Open Online Course  
(C) Mass Open Online Course (D) Massive Only Online Course
7. The book 'Hind Sawaraj' was written by  
(A) Tilak (B) Tagore  
(C) Mahatma Gandhi (D) Raja Ram Mohan Roy
8. The concept of cultural lag was advanced by  
(A) EB Taylor (B) Alfred Kroeber (C) WF Ogburn (D) E Oarkheim
9. Social change refers to  
(A) Cultural change (B) Change in social structure  
(C) Change in social ideals (D) All of these
10. Who advocated the creation of a classless society?  
(A) Auguste Comte (B) MK Gandhi (C) Karl Marx (D) Plato
11. Noam Chomsky's theory is primarily related with  
(A) Language development (B) Social development  
(C) Emotional development (D) None of the above
12. Who was the writer of 'VandeMataram' ?  
(A) Mahatma Gandhi (B) Subhash Chandra Bose  
(C) Rabindranath Tagore (D) Bankim Chandra Chatterjee
13. What does 'NCTE' refers to?  
(A) National Council for Teacher Education  
(B) National Committee for Teacher Education  
(C) National Conference for Technical Employment  
(D) National Commission for Tamil Education

14. The paintings in the Ajanta and Ellora caves are indicative of the development of art under the  
(A) Pallavas (B) Chalukyas (C) Pandyas (D) Rashtrakutas
15. School is a miniature of:  
(A) Club (B) Family (C) Country (D) Society
16. Who composed the famous song 'Sare Jahan Se Achha'?  
(A) Rabindranath Tagore (B) Jaidev  
(C) Mohammad Iqbal (D) Bankim Chandra Chatterjee
17. Who is known as the 'Picasso of India'?  
(A) Sudhir Vyas (B) M.F. Hussain  
(C) Shafiqat Hussain (D) Amrita Shergill
18. Which of the following team has won the Men's Hockey Asia Cup 2022?  
(A) USA (B) India (C) South Korea (D) France
19. What is the name of the official mascot for the Fourth Khelo India Youth Games?  
(A) Izzy (B) Dhakad (C) Jintu (D) Misha
20. 'My Experiments with Truth' is an autobiography of  
(A) M. K. Gandhi (B) J.L. Nehru  
(C) APJ Abdul Kalam (D) Rabindra Nath Tagore
21. India in the preamble of constitution borrowed the Concept liberty, equality and Fraternity from which country  
(A) USA (B) Japan (C) France (D) Canada
22. The provision for instruction in the mother-tongue at the primary stage of education to children belonging to linguistic minority groups in constitution is provided under the article  
(A) Article 350A (B) Article 351A (C) Article 21 A (D) Article 30
23. Which of the following is not a classical language?  
(A) Tamil (B) Sanskrit (C) Maithali (D) Odia
24. Right to Education under Article 21-A in the constitution of India comes under  
(A) Fundamental Duties (B) Fundamental Rights  
(C) Directive principles of State Policies (D) None of these
25. University Education Commission (1948-49) also known as  
(A) Hunter Commission (B) Kothari Commission  
(C) Sadler Commission (D) Radhakrishnan Commission

**(PART-B: TEACHING POTENTIAL)**

26. Which of the following is not a psychological principle of teaching?  
 (A) Principle of reinforcement  
 (B) Principle of recreation  
 (C) Principle of identifying individual differences  
 (D) Principle of motivation
27. Which of the following is not a learner centred method of instruction?  
 (A) Programmed instruction  
 (B) Heuristic method  
 (C) Team Teaching  
 (D) Project work
28. Which of the following four tiers are represented by SAMR model by Puentedura to successfully integrate technologies into teaching learning process?  
 (A) Substitution, Augmentation, Moderation, Redefinition  
 (B) Substitution, Augmentation, Modification, Redefinition  
 (C) Substitution, Assistive, Modification, Redefinition  
 (D) Substitution, Assertive, Management, Review
29. Which of the following statement is not true regarding SWAYAM?  
 (A) SWAYAM MOOC platform was developed indigenously by AICTE  
 (B) Purpose of SWAYAM portal is to provide free online courses to achieve three principles of education policy viz- access, equity and quality  
 (C) Course content of SWAYAM MOOC courses is managed by eight national coordinators  
 (D) Four quadrant approach adopted include e-tutorial, e-content, discussion forum and assessment

30. Match the following:

Open Universities	Formation Year
1. Karnataka State open university	a. 1982
2. Neta ji Subhas Open University	b. 1997
3. IGNOU	c. 1985
4. B. R. Ambedkar open university, Hyderabad	d. 1996

- (A) a, c, b, d      (B) a, b, c, d      (C) a, d, c, b      (D) d, b, c, a

31. In 2014, The ministry of Education directed \_\_\_\_\_ to act as a regulator for higher education system in ODL mode.  
 (A) IGNOU      (B) UGC  
 (C) Distance Education Council (DEC)      (D) AICTE
32. Which of the following belongs to a projected instructional facility?  
 (A) Blackboard      (B) Diorama      (C) Epidiascope      (D) Globe
33. Which of the following is/are functions of (NETF)?  
 a) Independently Advice Central and state government agencies on technology based interventions  
 b) Building intellectual and institutional capacities in educational technology  
 c) Articulate new directions for research and innovation  
 d) Financing intellectual and institutional capacities in educational technology  
 (A) a, b      (B) b, c      (C) a, b, c      (D) All of these

34. Which of the following word/s is/are added to the constitution through 42<sup>nd</sup> Amendment in 1976?  
 (A) Secular (B) Socialist (C) Sovereign (D) Both A and B

35. The best way a teacher can try to inculcate good values among students is  
 (A) story telling  
 (B) by developing sense of discipline  
 (C) ideal behaviour of teacher themselves  
 (D) to take their parents into confidence

36. Match the following:

Education Commissions	Year
1. Mudaliar Commission	a) 1929
2. Radhakrishnan Commission	b) 1952-53
3. Sam Pitroda Committee	c) 1948-49
4. Hartog Commission	d) 2007

(A) b, c, d, a (B) a, b, c, d (C) b, a, c, d (D) d, b, a, c

37. Government of India announced the formation of National Institution for transforming India as a policy think tank on \_\_\_\_\_  
 (A) 1 April 2010 (B) 1 January 2010 (C) 1 January 2015 (D) 1 April 2015

38. MERU stands for  
 (A) Multi-disability education and research university  
 (B) Multidisciplinary education and research university  
 (C) Multidisciplinary Education and research Unit  
 (D) Multi-disability education and review unit

39. Match the following:

List 1 (teaching maxims)	List 2 (main Proponents)
1. From whole to part	a) Gestalt psychologists
2. self-study	b) Dalton
3. training of senses	c) Montessori and Froebel

(A) c, b, a (B) a, b, c (C) c, a, b (D) b, c, a

40. Match the following:

Major concepts	Proponents
1. Experiential Learning	a) John Dewey
2. Self-education through development of individuality	b) Sri Aurobindo
3. Integral Education	c) Maria Montessori

(A) b, a, c (B) a, c, b (C) a, b, c (D) b, c, a

41. Following podcast application launched by CBSE?  
 (A) Shiksha Vani (B) DIKSHA  
 (C) Swayam Prabha (D) PRAGYATA

42. DAISY talking books are of great use for visually impaired people or those who have difficulties in reading material. DAISY stands for  
(A) Divyang accessible information system  
(B) Differently abled information system  
(C) Digital assistive information system  
(D) Digitally accessible information system
43. For the transformation of regulatory system of higher education, National education policy 2020 suggested the development of four verticals which will work as independent, distinct and empowered bodies. Which of the following is not one of the four verticals?  
(A) National higher education regulatory council  
(B) National Council for research  
(C) General education Council  
(D) Higher education grant council
44. Which of the following type of evaluation/test helps to identify the area of learning in which a learner may need a remedial course?  
(A) Diagnostic      (B) Aptitude      (C) Summative      (D) Placement
45. National Education policy 2020 suggested the PARAKH system for assessment and evaluation. PARAKH stands for  
(A) Performance assessment, review, and analysis of knowledge for holistic development  
(B) Performance assessment, record and accreditation of Knowledge of holistic development  
(C) Performance assessment, review and accreditation of knowledge Hub  
(D) Performance assessment for record and analysis of knowledge for holistic development
46. Which of the following statement is not true?  
(A) Criterion reference tests focus on what test taker can do and what they know  
(B) Norm-referenced tests helps to compare one student's performance with performance of large group of students  
(C) Purpose of norm referenced test is to determine if student has mastered the content area of test  
(D) Norm referenced test is one of the best suitable ways to capture performance in a relative manner
47. Which of the following is not true about INFLIBNET?  
(A) INFLIBNET-National programme initiated in March 1990  
(B) INFLIBNET links libraries and information centres in HEIs, UGC information centres and R&D institutions to avoid duplication of efforts  
(C) INFLIBNET is an inter- university centre of UGC  
(D) ILMS (INFLIBNET learning management services) service is offered to all central, state and deemed universities on request basis
48. From the year \_\_\_\_\_, N-LIST Programme is subsumed under \_\_\_\_\_ as college component.  
(A) 2001, INFLIBNET Centre      (B) 2005, INDEST-AICTE consortium  
(C) 2014, e-ShodhSindhu consortium      (D) 2005, National library of India

49. The author of book-The school and society being three lectures is  
 (A) Jean Paul Sartre (B) John Dewey  
 (C) Frederick Elkin (D) Bertrand Russell
50. According to \_\_\_\_\_, stratification is based on three types of social formation-  
 namely, class, status and power.  
 (A) Frederich Engels (B) Max Weber  
 (C) Michael Young (D) Davis and Moore

(PART-C: GENERAL MENTAL ABILITY TEST)



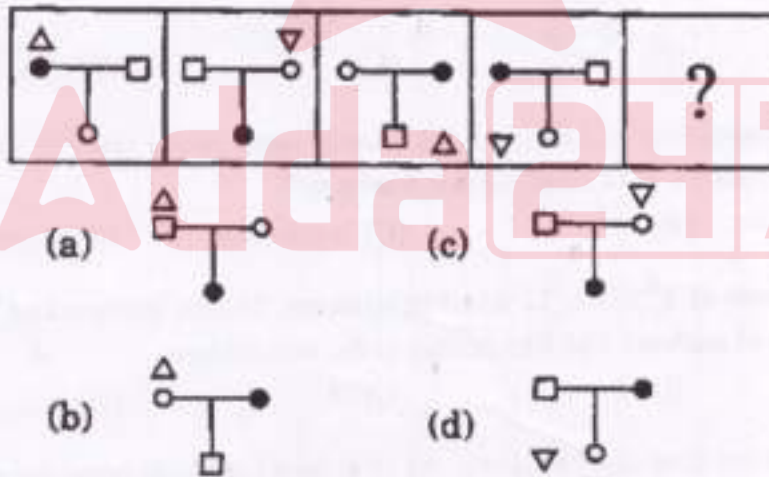

51. Find out the correct answer among the alternatives that should replace the '?' in the following:  
 $211 : 333 :: 356 : ?$   
 (A) 358 (B) 359 (C) 423 (D) 388
52. Which term should come in place of '?' in the sequence:  
 $126, 62, 30, 14, ?, 2$   
 (A) 4 (B) 8 (C) 12 (D) 6
53. What will come next in the sequence: 1, 2, 5, 16, 65, ?  
 (A) 35 (B) 120 (C) 326 (D) 300
54. Thirty six vehicles are parked in a parking lot in a single row. After the first car, there is one scooter. After the second car, there are two scooters. After the third car, there are three scooters and so on. Work out the number of scooters in the second half of the row.  
 (A) 15 (B) 12 (C) 10 (D) 17
55. Find the odd term out of the following:  
 $841, 576, 361, 256, 160, 121$   
 (A) 361 (B) 256 (C) 160 (D) 121
56. If GRASP is coded as TIZHK, what will be code as OVTZXB?  
 (A) LEGATE (B) LEAGUE (C) LEGACY (D) LEDGER
57. If Writing: Plagiarism, then  
 (A) Confidence: Deception (B) Money: Misappropriation  
 (C) Gold: Theft (D) Germ: Disease
58. FILM : 10 :: HOTEL : ?  
 (A) 12 (B) 15 (C) 18 (D) 30
59. If X + Y means X is the brother of Y; X - Y means X is the sister of Y and X\*Y means X is the father of Y. Which of the following means that L is the son of M?  
 (A) M - N \* L + F (B) F - L + N \* M (C) N + M - F \* L (D) M \* N - L + F

60. CHAIRS: XJZKIU :: PARROT: \_\_\_\_\_  
 (A) RCTTQV (B) LCITKV (C) OCTTRV (D) RCXXRT
61. Conscience: Wrong :: Police : ?  
 (A) Thief (B) Law (C) Discipline (D) Crime
62. In a queue, Aman is 10<sup>th</sup> from the front while Meera is 25<sup>th</sup> from behind and Rohan is just in the middle of the two. If there be 50 students in the queue, then what position does Rohan occupy from the front?  
 (A) 18<sup>th</sup> (B) 14<sup>th</sup> (C) 16<sup>th</sup> (D) 20<sup>th</sup>
63. Mohan has a new set of golf clubs. Using club 8, the ball travels an average distance of 100 meters. Using club 7, the ball travels an average distance of 108 meters. Using club 6, the ball travels an average distance of 114 meters. How far will the ball go if Tom uses club 5?  
 (A) 122 meters (B) 120 meters (C) 118 meters (D) 116 meters
64. Three of the following four pairs of alphas and numerals have same relationship between their elements as in the case of the pair 'PROBLEM : 2948375' and hence form a group. Which one does not belong to the group?  
 (A) MOEP : 5972 (B) BORE : 8497 (C) LBOR : 3849 (D) OMEP : 4572
65. Out of the given answer figures, which is the correct one to replace the question mark?



- (A) (b) (B) (a) (C) (c) (D) (d)

66. Reema is married to Mohan. Reema is sister of Seema. Seema is married to Rakesh. Rakesh is father of Rohan. Rakesh has only one son and no daughter. Seema is mother-in-law of Rina. Romy is son of Rina. How is Reema related to Rohan?  
 (A) Mother (B) Aunt (C) Sister (D) Mother-in-law

67. 'A' is daughter of 'F'. 'Q' is married to 'A' and 'H' is married to 'F'. 'L' is son of 'H'. How does 'L' relate to 'Q'?
- (A) Brother (B) Uncle (C) Brother-in-law (D) Nephew
68. Some ships are boats. All boats are submarines. Some submarines are yachts.  
Conclusion:
- I. Some yachts are boats.  
II. Some submarines are boats.  
III. Some submarines are ships.  
IV. Some yachts are ships.
- (A) All conclusions follow  
(B) Only conclusions II and III follow  
(C) Only conclusion III follows  
(D) Only conclusion IV follows
69. Sheena starts walking in the north direction and after walking some distance she takes a left turn followed by a right turn. After that she takes two consecutive left turn, now she is walking in which direction?
- (A) South (B) North (C) East (D) West
70. Which of the following diagrams indicates the best relation between Professors, Doctors and Men?
- (A)  (B)  (C)  (D) 
71. A clock is so placed that at 2:00 p.m. the minute hand points towards North-west. In which direction does the hour hand point at 6:00 p.m.?
- (A) North-West (B) West (C) North-East (D) South-East
72. Among 50 students of 8<sup>th</sup> class, 32 like Mathematics, 24 like Science and 12 like both. Find the number of students who like neither of the two subjects.
- (A) 6 (B) 18 (C) 14 (D) 8
73. In art class, there are total of 60 students, out of these 45 students opted for music and 50 students like dancing, 5 students opted neither. Find the number of students in the class who like both music and dancing.
- (A) 55 (B) 40  
(C) 25 (D) Given data is not sufficient to find it

74. In a class, marks of the students in English test have been plotted in a graph. If minimum passing marks are 30, then how many students passed the test?

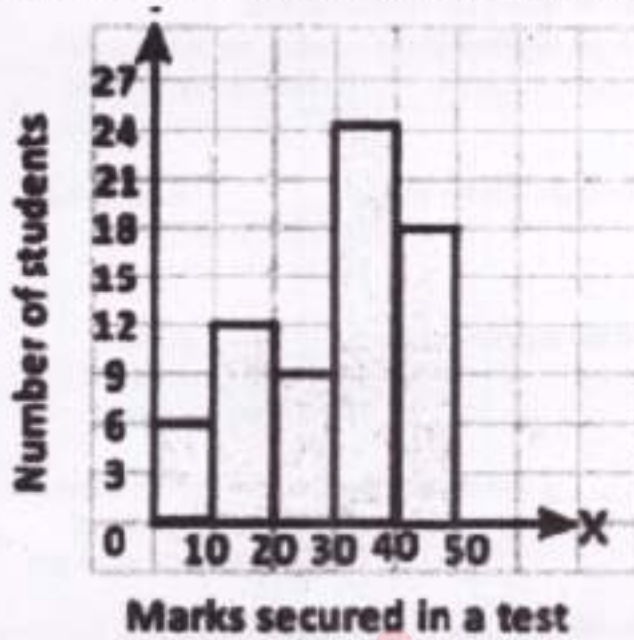

- (A) 24                      (B) 42                      (C) 51                      (D) 27

75. Following figure is depicting the number of trees of different varieties in a farm. Find out the percentage of guava trees in the farm.

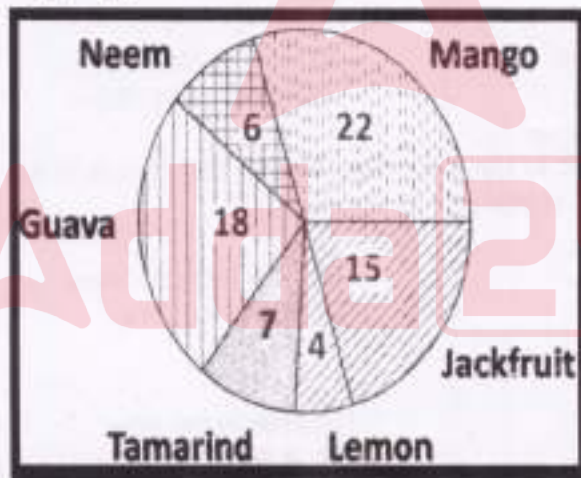

- (A) 25%                      (B) 40%                      (C) 6%                      (D) 18%

Q. No. 1-75 also available in Hindi and Punjabi medium at Page Nos. 17-30.

(PART-D: ENGLISH)

Directions for Question No. 76-79: Select the correct answer.

76. We had planned to hold a get together in the evening, but bad weather \_\_\_\_\_  
 (A) Upset the apple-cart (B) Had an axe to grind  
 (C) Gave us the airs (D) Took something else into account
77. The earthquake and the drought left the region \_\_\_\_\_ for long time.  
 (A) In dribs and drabs (B) On the dot  
 (C) In the driver's seat (D) In dire straits
78. I have tried to understand the regulations but it \_\_\_\_\_ to me.  
 (A) Is great guns (B) Is goody-goody  
 (C) Sounds sour grapes (D) All sounds Greek
79. The minister had to \_\_\_\_\_ anti-nuclear protestors when he arrived at the plant.  
 (A) Run out of gas of (B) Run the gauntlet of  
 (C) Get to grips with (D) Give as good as he got

Directions for Question No. 80-81: Choose that option which best explains the meaning of the following idioms:

80. Push the envelope  
 (A) Give bribe (B) Be innovative  
 (C) Assign the work to others (D) Settle a score
81. be at loggerheads  
 (A) With serious difference of opinion (B) Having trouble  
 (C) Seriously ill (D) At different stages

Directions for Question No. 82-83: In the following, choose that option of the idiom which best represents its meaning:

82. To recklessly irresponsible  
 (A) Make a far cry (B) Play fast and loose  
 (C) Save face (D) Sit on the fence
83. Sharp reprimand  
 (A) Fine kettle (B) Flea in the ear  
 (C) A flip flop (D) A false alarm

Directions for Question No. 84-87: Choose the best option to replace the underlined part of sentence.

84. Laura Ingalls Wilder published her first book and she was sixty-five years old then.  
 (A) And she was sixty-five years old then (B) When she was sixty-five.  
 (C) At age sixty-five years old (D) Upon the reaching of sixty-five years.
85. The young composer, turning out countless jingles for short-lived television commercials, and tormented by her sense of isolation from serious music.  
 (A) Commercials, and tormented by (B) Commercials, tormented by  
 (C) Commercials, was tormented by (D) Commercials; she was tormented by

86. Chaplin will not be remembered for espousing radical causes any more than they will remember Wayne for endorsing conservative political candidates.  
 (A) Any more than they will remember Wayne  
 (B) As will Wayne not be remembered  
 (C) Just as they will not remember Wayne  
 (D) Any more than Wayne will be remembered
87. Being as she is a gifted storyteller, Linda Goss is an expert at describing people and places.  
 (A) A gifted storyteller  
 (B) Being as she is a gifted storyteller  
 (C) In being a gifted storyteller  
 (D) Telling stories giftedly

**Directions for Question no. 88-91:** Choose the option closest in meaning to the given word.

88. Afraid  
 (A) Mad (B) Scared (C) Chilly (D) Trash
89. Hypocrisy  
 (A) Deceit (B) Fair (C) Despise (D) Upbeat
90. Diligent  
 (A) Joyful (B) Sincere (C) Industrious (D) Content
91. Awful  
 (A) Terrible (B) Chilly (C) Little (D) Great

**Directions for Question no. 92-94:** Select the correctly punctuated statements.

92. (A) Sakshi left her job at the firm, last week (B) Sakshi left her job at the firm last week.  
 (C) Sakshi left her job at the firm last week? (D) Sakshi left her job at the firm last week!
93. (A) The house is on Fire!  
 (C) The house is on Fire.  
 (B) The house is on Fire?  
 (D) The house is on Fire?
94. (A) When did you read "Success is counted sweetest"!  
 (B) When did you read "Success is counted sweetest".  
 (C) When did you read "Success is counted sweetest"?  
 (D) When did you read "Success is counted sweetest"

**Read the following paragraph and answer the question no. 95-100.**

Ecosystems provide people with variety of goods and services, food, clean water, clean air, flood control, soil stabilization, pollination, climate regulation, spiritual fulfilment and aesthetic enjoyment, to name just a few. Most of these benefits are either irreplaceable or the technology necessary to replace them is prohibitively expensive. For example, potable fresh water can be provided by desalinating sea water, but only at great cost.

The rapidly expanding human population has greatly modified the earth's ecosystem to meet their increased requirements of some of the goods and services, particularly food, freshwater, timber, fibre and fuel. These modifications have contributed substantially to human well-being and economic development. The benefits have not been equally distributed. Some people have actually been harmed by these changes. Moreover, short term increases in some ecosystem's goods and services have come at the cost of long-term degradation of others. For example, efforts to increase the production of food and fibre have decreased the ability of some ecosystem to provide clean water, regulate flooding and support biodiversity.

95. Expanding human population has an adverse effect on
- i. Spiritual Fulfilment
  - ii. Availability of potable freshwater
  - iii. Employment
  - iv. Biodiversity
- (A) i, ii, iii      (B) ii, iii, iv      (C) ii, iv      (D) i, ii, iii, iv
96. The passage mentions that 'some people have actually been harmed by these changes'. It indicates towards
- (A) Inequitable distribution of benefits
  - (B) Decrease in the ability of some ecosystems to provide clean water, regulate flooding and support biodiversity
  - (C) Both (A) and (B)
  - (D) Neither (A) nor (B)
97. Which of the following is correct in the context of the passage?
- (A) The rapid expansion of population has adversely affected some people
  - (B) Sufficient efforts have not been made to increase the production of food and fibre
  - (C) In short term, some people may be harmed, but in long term, everyone will benefit from modifications in earth's ecosystem
  - (D) None of the above
98. With reference to the passage, consider the following statements:
- I. It is imperative to modify the earth's ecosystem for the well being of mankind.
  - II. Technology can never replace all the goods and services provided by ecosystems.
- (A) Only (I)      (B) Only (II)      (C) Both (I) & (II)      (D) Neither (I) nor (II)
99. According to the passage, which of the following can be taken as the main reason for modification of earth's ecosystem?
- (A) Technology
  - (B) Increasing population
  - (C) Lack of an integrated approach
  - (D) All of the above
100. Which of the following can be considered as the most suitable title for the passage?
- (A) Modification of our ecosystem
  - (B) Our natural resources
  - (C) Harmful effect of increase in human population
  - (D) Human interference in our ecosystem

## [PART-E (1): PUNJABI]

101. ਪੰਜਾਬੀ ਵਾਕ ਬਣਤਰ ਦੀ ਕ੍ਰਮ ਵਿਉਂਤ ਹੈ:  
(A) ਕਰਤਾ, ਕਰਮ, ਕਿਰਿਆ (B) ਕਰਤਾ, ਕਿਰਿਆ, ਕਰਮ  
(C) ਕਰਮ, ਕਰਤਾ, ਕਿਰਿਆ (D) ਕਰਤਾ, ਸਹਾਇਕ ਕਿਰਿਆ, ਕਰਮ
102. ਪੰਜਾਬੀ ਭਾਸ਼ਾ ਦੀਆਂ ਕੰਠੀ ਧੁਨੀਆਂ ਕਿਹੜੀਆਂ ਹਨ:  
(A) ਤ, ਥ, ਦ (B) ਚ, ਛ, ਜ (C) ਕ, ਖ, ਗ (D) ਪ, ਫ, ਬ
103. ਗੁਰਮੁਖੀ ਲਿਪੀ ਵਿੱਚ ਸਵਰ ਵਾਹਕਾਂ ਦੀ ਗਿਣਤੀ ਹੈ:  
(A) ਤਿੰਨ (B) ਚਾਰ (C) ਛੇ (D) ਦਸ
104. ਗੁਰਮੁਖੀ ਵਰਣਮਾਲਾ ਵਿੱਚ ਲਿਪੀ-ਚਿੰਨ੍ਹਾਂ ਦੀ ਗਿਣਤੀ ਹੈ:  
(A) 35 (B) 41 (C) 52 (D) 45
105. ਵਾਕੰਸ਼ ਕੀ ਹੈ:  
(A) ਵਿਆਕਰਨਿਕ ਇਕਾਈ (B) ਵਿਆਕਰਨਿਕ ਸ਼੍ਰੇਣੀ  
(C) ਸ਼ਬਦ-ਚੁੱਟ (D) ਵਾਕ ਵਿਉਂਤ
106. ਪੰਜਾਬੀ ਸਾਹਿੱਤ ਦਾ ਸੁਨਿਹਰਾ ਕਾਲ ਹੈ:  
(A) ਆਦਿ ਕਾਲ (B) ਮੱਧ ਕਾਲ  
(C) ਆਧੁਨਿਕ ਕਾਲ (D) ਸਮਕਾਲ
107. ਕਿੱਸਾ ਕਾਵਿ-ਧਾਰਾ ਨਾਲ ਸੰਬੰਧਤ ਕਵੀ ਹਨ:  
(A) ਵਾਰਿਸ ਸ਼ਾਹ, ਹਾਸਮ ਸ਼ਾਹ, ਸੇਖ ਫਰੀਦ (B) ਕਾਦਰਯਾਰ, ਅਹਿਮਦਯਾਰ, ਸ਼ਾਹ ਹੁਸੈਨ  
(C) ਵਾਰਿਸ ਸ਼ਾਹ, ਹਾਸਮ ਸ਼ਾਹ, ਪੀਲੂ (D) ਵਾਰਿਸ ਸ਼ਾਹ, ਹਾਸਮ ਸ਼ਾਹ, ਨਜ਼ਾਬਤ
108. ਪੰਜਾਬੀ ਵਾਰ ਕਾਵਿ ਨਾਲ ਸੰਬੰਧਤ ਕਵੀ ਹਨ:  
(A) ਸੁਲਤਾਨ ਬਾਹੂ, ਗੁਰੂ ਗੋਬਿੰਦ ਸਿੰਘ, ਭਾਈ ਗੁਰਦਾਸ  
(B) ਗੁਰੂ ਨਾਨਕ ਦੇਵ, ਗੁਰੂ ਗੋਬਿੰਦ ਸਿੰਘ, ਭਾਈ ਗੁਰਦਾਸ  
(C) ਨਜ਼ਾਬਤ, ਗੁਰੂ ਗੋਬਿੰਦ ਸਿੰਘ, ਫ਼ਜ਼ਲ ਸ਼ਾਹ  
(D) ਪੀਲੂ, ਭਾਈ ਵੀਰ ਸਿੰਘ, ਭਾਈ ਗੁਰਦਾਸ
109. ਪੰਜਾਬੀ ਸੂਫੀ ਕਾਵਿ ਨਾਲ ਸੰਬੰਧਤ ਕਵੀ ਹਨ:  
(A) ਸੇਖ ਫ਼ਰੀਦ, ਸ਼ਾਹ ਹੁਸੈਨ, ਬੁਲ੍ਹੇ ਸ਼ਾਹ  
(B) ਸੇਖ ਫ਼ਰੀਦ, ਸ਼ਾਹ ਹੁਸੈਨ, ਵਾਰਿਸ ਸ਼ਾਹ  
(C) ਅਹਿਮਦ ਗੁੱਜਰ, ਸ਼ਾਹ ਹੁਸੈਨ, ਬੁਲ੍ਹੇ ਸ਼ਾਹ  
(D) ਦਮੋਦਰ, ਮੁਕਬਲ, ਬੁਲ੍ਹੇ ਸ਼ਾਹ
110. ਸ੍ਰੀ ਗੁਰੂ ਗ੍ਰੰਥ ਸਾਹਿਬ ਵਿੱਚ ਕਿੰਨੇ ਗੁਰੂ ਸਹਿਬਾਨ ਦੀ ਬਾਣੀ ਦਰਜ ਹੈ:  
(A) ਦਸ (B) ਗਿਆਰਾਂ (C) ਛੇ (D) ਅੱਠ
111. ਆਧੁਨਿਕ ਪੰਜਾਬੀ ਸਾਹਿੱਤ ਦਾ ਪਿਤਾਮਾ ਹੈ:  
(A) ਨੌਰਾ ਹਿਚਰਡਜ਼ (B) ਨਾਨਕ ਸਿੰਘ  
(C) ਲਾਲਾ ਕਿਰਪਾ ਸਾਗਰ (D) ਭਾਈ ਵੀਰ ਸਿੰਘ
112. ਵਿਅਕਤੀਵਾਦੀ ਆਦਰਸ਼ਵਾਦੀ ਧਾਰਾ ਨਾਲ ਸੰਬੰਧਤ ਵਾਰਤਕਕਾਰ ਹੈ:  
(A) ਗੁਰਬਖਸ਼ ਸਿੰਘ ਪ੍ਰੀਤਲੜੀ (B) ਬਲਵੰਤ ਗਾਰਗੀ  
(C) ਬਲਰਾਜ ਸਾਹਨੀ (D) ਪ੍ਰਿੰਸੀਪਲ ਤੇਜਾ ਸਿੰਘ
113. ਪੰਜਾਬੀ ਨਾਵਲ ਦੇ ਖੇਤਰ ਵਿੱਚ ਗਿਆਨਪੀਠ ਸਨਮਾਨ ਨਾਲ ਸਨਮਾਨਿਤ ਨਾਵਲਕਾਰ ਹੈ:  
(A) ਦਲੀਪ ਕੌਰ ਟਿਵਾਣਾ (B) ਗੁਰਦਿਆਲ ਸਿੰਘ  
(C) ਸੋਹਣ ਸਿੰਘ ਸੀਤਲ (D) ਦਰਸ਼ਨ ਸਿੰਘ ਧੀਰ
114. ਲੋਕਧਾਰਾ ਤੇ ਲੋਕਯਾਨ ਹਨ:  
(A) ਸਮਾਨਆਰਥੀ (B) ਵਿਰੋਧਆਰਥੀ  
(C) ਭਿੰਨ ਭਿੰਨ ਸੰਕਲਪ (D) ਭਿੰਨ ਭਿੰਨ ਵਿਸ਼ੇ-ਖੇਤਰ

115. ਪਰਵਾਸੀ ਪੰਜਾਬੀ ਹਾਲਪਕਾਰ ਦਾ ਸਹੀ ਹੁੰਟ ਹੈ:
- (A) ਦਰਸਨ ਸਿੰਘ ਧੀਰ ਅਤੇ ਦਰਸਨ ਸਿੰਘ ਗਿੱਲ
  - (B) ਹਰਜੀਤ ਅਟਵਾਲ ਅਤੇ ਪ੍ਰ. ਹਰਜਸਟ ਸਿੰਘ
  - (C) ਡਾ. ਮਹਿੰਦਰ ਗਿੱਲ ਅਤੇ ਹਰਪ੍ਰੀਤ ਸੇਖਾ
  - (D) ਹਰਜੀਤ ਅਟਵਾਲ ਅਤੇ ਮੰਗਾ ਸਿੰਘ ਬਾਸੀ
116. ਪਾਕਿਸਤਾਨੀ ਪੰਜਾਬੀ ਜਾਹਿੰਤ ਦੇ ਪ੍ਰਮੁੱਖ ਕਵੀਆਂ ਦਾ ਸਹੀ ਹੁੰਟ ਹੈ:
- (A) ਫ਼ਖਰ ਜਮ੍ਹਾਂ ਅਤੇ ਮਕਸੂਦ ਸਾਕਿਬ
  - (B) ਬਾਬਾ ਨਰਮੀ ਅਤੇ ਉਸਤਾਦ ਵਾਅਨ
  - (C) ਅਹਿਸਾਨ ਬਾਸਵਾ ਅਤੇ ਨਜਮ ਹੁਸੈਨ ਸੰਯਦ
  - (D) ਅਕਰਮ ਸਿੱਖ ਅਤੇ ਖ਼ਾਲਿਦ ਫ਼ਾਲੀਵਾਲ

ਪੰਜਾਬੀ ਨਾਵਲ ਦਾ ਆਰੰਭ ਅੰਗਰੇਜ਼ਾਂ ਦੇ ਪੰਜਾਬ ਉੱਪਰ ਕਬਜ਼ਾ ਕਰਨ ਅਤੇ ਇਥੇ ਆਪਣਾ ਨਿਜ਼ਾਮ ਕਾਇਮ ਕਰਨ ਤੋਂ ਬਾਅਦ ਹੀ ਸੰਭਵ ਹੁੰਦਾ ਹੈ। ਇਸ ਕਰਕੇ ਪੰਜਾਬੀ ਨਾਵਲ ਦੀ ਰੂਪਕਾਰਕ ਹੋਂਦ-ਇਥੀ ਦਾ ਪੱਛਮੀ ਯੂਰਪ ਦੇ ਯਥਾਰਥ ਅਤੇ ਉੱਥੇ ਪ੍ਰਚਲਿਤ ਹੋਏ ਨਾਵਲ ਦੇ ਰੂਪਕਾਰ ਦੀ ਬਣਤਰ ਨਾਲ ਅਨਿਹਾ ਰਿਸ਼ਤਾ ਕਾਇਮ ਹੁੰਦਾ ਹੈ ਜੋ ਕਿਸੇ ਨਾ ਕਿਸੇ ਰੂਪ ਵਿੱਚ ਔਸ ਤੱਕ ਨਿਰੰਤਰ ਕਾਇਮ ਹੈ। ਭਾਵੇਂ ਪੰਜਾਬੀ ਨਾਵਲ ਦੇ ਪੈਦਾ ਹੋਣ ਦੇ ਕਾਰਨ ਅਤੇ ਪ੍ਰਸੰਗ ਯੂਰਪੀ ਨਾਵਲ ਤੋਂ ਪੂਰੀ ਤਰ੍ਹਾਂ ਵੱਖਰੇ ਹੋਣ ਦੇ ਨਾਲ ਨਾਲ ਉਲਟ ਵੀ ਹਨ। ਪੰਜਾਬੀ ਨਾਵਲ ਦੇ ਮੁੱਢ ਨੂੰ ਪਹਿਚਾਨਣ ਸਮੇਂ ਇਸ ਨੂੰ ਸਿਰਫ਼ ਯੂਰਪੀ ਨਾਵਲ ਦਾ ਪੰਜਾਬੀ ਰੂਪ ਜਾਂ ਉਨ੍ਹੀਂ ਸਦੀ ਦੀਆਂ ਧਰਮ ਸੁਧਾਰਕ ਲਹਿਰਾਂ ਦੇ ਪ੍ਰਚਾਰਕ-ਮਨਸ਼ਿਆਂ ਦੀ ਪੂਰਤੀ ਦਾ ਹਿੱਸਾ ਮੰਨਣਾ ਗਲਤ ਹੈ। ਸਗੋਂ ਇਹ ਇਸ ਦੀ ਉਤਪਤੀ ਦੇ ਕਈ ਅਧਾਰਾਂ ਵਿਚੋਂ ਸਿਰਫ਼ ਪ੍ਰੇਰਕ ਤੌਰਾਂ ਵਜੋਂ ਕਾਰਜਸ਼ੀਲ ਵੇਖੇ ਜਾ ਸਕਦੇ ਹਨ, ਵਾਹਦ ਨਿਰਧਾਰਕ ਨਹੀਂ।

- ਉਪਰੋਕਤ ਪੈਰਾਂ ਪੜ੍ਹ ਕੇ 117-120 ਤੱਕ ਦੇ ਪ੍ਰਸ਼ਨਾਂ ਦੇ ਉੱਤਰ ਦਿਉ:
117. ਪੰਜਾਬੀ ਨਾਵਲ ਦਾ ਆਰੰਭ ਕਿਵੇਂ ਹੋਇਆ:
- (A) ਅੰਗਰੇਜ਼ਾਂ ਦੇ ਭਾਰਤ ਉੱਪਰ ਕਬਜ਼ਾ ਕਰਨ ਅਤੇ ਰਾਜ ਕਾਇਮ ਕਰਨ ਨਾਲ
  - (B) ਅੰਗਰੇਜ਼ਾਂ ਦੇ ਪੰਜਾਬ ਉੱਪਰ ਕਬਜ਼ਾ ਕਰਨ ਅਤੇ ਰਾਜ ਕਾਇਮ ਕਰਨ ਨਾਲ
  - (C) ਅੰਗਰੇਜ਼ਾਂ ਦੇ ਪੰਜਾਬੀ ਭਾਸ਼ਾ ਦੀ ਤਰੱਕੀ ਲਈ ਖੀਤੇ ਯਤਨਾਂ ਨਾਲ
  - (D) ਨਵੀਂ ਵਿਦਿਆ ਦੇ ਪ੍ਰਚਾਰ ਤੇ ਪ੍ਰਸਾਰ ਨਾਲ
118. ਪੰਜਾਬੀ ਨਾਵਲ ਦੀ ਰੂਪਕਾਰਕ ਹੋਂਦ-ਇਥੀ ਦਾ ਸੰਬੰਧ ਕਿਸ ਨਾਲ ਹੈ:
- (A) ਯੂਰਪ ਦੇ ਯਥਾਰਥ ਅਤੇ ਉੱਥੇ ਦੇ ਨਾਵਲ ਦੇ ਰੂਪਕਾਰ ਨਾਲ
  - (B) ਈਸਾਈ ਮਿਸ਼ਨਰੀਆਂ ਦੇ ਪ੍ਰਚਾਰ ਨਾਲ
  - (C) ਪੰਜਾਬੀ ਬਿਰਤਾਂਤਕ ਰੂਪ ਨਾਲ
  - (D) ਸਿੰਘ ਸਭਾ ਲਹਿਰ ਦੇ ਪ੍ਰਚਾਰ ਨਾਲ
119. ਪੰਜਾਬੀ ਨਾਵਲ ਦੀ ਉਤਪਤੀ ਦੇ ਪ੍ਰੇਰਿਕ ਤੌਰਾਂ ਦਾ ਸਹੀ ਹੁੰਟ ਹੈ:
- (A) ਅੰਗਰੇਜ਼ੀ ਰਾਜ ਪ੍ਰਬੰਧ ਅਤੇ ਆਜ਼ਾਦੀ ਦੀ ਲਹਿਰ
  - (B) ਅੰਗਰੇਜ਼ੀ ਰਾਜ ਪ੍ਰਬੰਧ ਅਤੇ ਯੂਰਪੀ ਰੋਮਾਂਸ ਪਰੰਪਰਾ
  - (C) ਖਾਲਸਾ ਰਾਜ ਪ੍ਰਬੰਧ ਅਤੇ ਪੰਜਾਬੀ ਬਿਰਤਾਂਤ ਪਰੰਪਰਾ
  - (D) ਅੰਗਰੇਜ਼ੀ ਰਾਜ ਪ੍ਰਬੰਧ ਅਤੇ ਪੰਜਾਬੀ ਬਿਰਤਾਂਤ ਪਰੰਪਰਾ
120. ਪੰਜਾਬੀ ਨਾਵਲ ਦੀ ਉਤਪਤੀ ਦੇ ਪ੍ਰੇਰਿਕ ਤੌਰ ਹਨ:
- (A) ਅੰਗਰੇਜ਼ੀ ਰਾਜ ਪ੍ਰਬੰਧ ਤੇ ਈਸਾਈ ਮਿਸ਼ਨਰੀਆਂ
  - (B) ਯੂਰਪੀ ਨਾਵਲ ਰਚਨਾ ਦੀ ਪਰੰਪਰਾ
  - (C) ਸਿੰਘ ਸਭਾ ਅਤੇ ਦੂਸਰੀਆਂ ਸਮਾਜ ਸੁਧਾਰਕ ਲਹਿਰਾਂ
  - (D) ਇੱਕ ਤੋਂ ਵਧੇਰੇ ਪ੍ਰੇਰਿਕ ਤੌਰ

## [PART-E (2): HINDI]

101. निम्नलिखित में से किस विकल्प में 'अज्ञेय' शब्द का सही 'वर्ण-विच्छेद' किया गया है-  
 (A) अ + ज् + ज् + ए + य् + अ (B) अ + ग् + ज् + ए + य् + अ  
 (C) अ + ज् + न् + ए + य् + अ (D) अ + ग् + य् + ए + य् + अ
102. निम्नलिखित में से कौनसा व्यंजन 'ऊष्म व्यंजन' है-  
 (A) य् (B) र् (C) स् (D) क्
103. निम्नलिखित में से 'र्' के शुद्ध प्रयोग वाले विकल्प को चुनिए-  
 (A) कर्मधारय (B) आर्शीवाद (C) जागृति (D) चर्तुभुज
104. निम्नलिखित में से किस विकल्प की वर्तनी शुद्ध है-  
 (A) अगामी (B) घनिष्ट (C) गड्ढा (D) औष
105. निम्नलिखित में से कौनसा शब्द 'अन्' उपसर्ग के मेल से बना है-  
 (A) अनमोल (B) अनदेखा (C) अनादि (D) अनपढ़
106. निम्नलिखित में से कौनसा शब्द 'आकाश' का पर्यायवाची है-  
 (A) विबुध (B) व्योम (C) विपिन (D) वसन
107. निम्नलिखित में से किस विकल्प में 'बिलोम शब्दों' का जोड़ा सही नहीं है-  
 (A) देव-दानव (B) कृतज्ञ-कृतघ्न (C) उग्रहण-ऋणी (D) उत्कृष्ट-प्रकृष्ट
108. निम्नलिखित में से किस विकल्प में 'कल' शब्द का गलत अर्थ दिया गया है-  
 (A) हाथ (B) आने वाला दिन (C) चैन-आराम (D) मशीन
109. निम्नलिखित में से किस विकल्प का अर्थ है- 'गोद लिया गया पुत्र'।  
 (A) तनुज (B) दत्तक (C) सौतेला (D) अग्रज
110. निम्नलिखित में से कौनसा विराम-चिह्न 'अल्प विराम' कहलाता है-  
 (A) :- (B) : (C) ; (D) ,
111. निम्नलिखित में से कौनसा शब्द 'अधिकारी' शब्द का एक भेद है-  
 (A) क्रियाविशेषण (B) प्रविशेषण (C) विशेषण (D) विशेष्य-विशेषण
112. निम्नलिखित में से किस वाक्य में रेखांकित शब्दों में 'सम्प्रदान कारक' का प्रयोग हुआ है-  
 (A) बहन ने अपने भाई को समझाया। (B) पेड़ को मत काटो।  
 (C) ड्राइवर मोटर को चलाता है। (D) मैंने अनन्या को पुस्तक दी।
113. निम्नलिखित में से किस 'नामधातु क्रिया' का निर्माण 'विशेषण' से हुआ है-  
 (A) लजाना (B) सठियाना (C) अपनाना (D) हथियाना
114. निम्नलिखित में से किस मुहावरे का अर्थ है- 'विरोध करना'।  
 (A) गर्दन उठाना (B) गर्दन झुकाना (C) गर्दन पर सबार होना (D) गर्दन ऐंठी रहना

115. निम्नलिखित में से किस मुहावरे का अर्थ है- 'हराना'।

(A) दौत पीसना

(C) दौत खट्टे करना

(B) दौतों तले डैगली दवाना

(D) दौत काटी रोटी होना

➤ निम्नलिखित गद्यांश को ध्यान से पढ़िए और इसके आधार पर प्रश्न संख्या 116 से 120 तक के उत्तर दीजिये-

अगस्त्य की चिंता बढ़ती जा रही थी। प्रातः जब नियत समय पर, प्रवीर आश्रम में उपस्थित नहीं हुआ, अगस्त्य का मन तब भी खटका था। प्रवीर जैसा व्यक्ति अगस्त्य को दिए अपने वचन का पालन न करे, तो कोई न कोई असाधारण कारण ही होना चाहिए। पिछले कई वर्षों से खेतों में काम अधिक होते ही ग्राम के बालक आश्रम आना बंद कर देते थे। उनके लिए खेतों का कार्य अधिक महत्वपूर्ण हो उठता था। अगस्त्य भी मानते थे कि खेतों का कार्य अत्यंत महत्वपूर्ण था। ऐसे में अगस्त्य यह अपेक्षा कैसे कर सकते थे कि वे लोग अपना कृषि संबंधी कार्य छोड़कर, आश्रम में शिक्षा ग्रहण करने के लिए आयेगे। किंतु वे यह भी नहीं चाहते थे कि ग्रामवासी यह मान लें कि शिक्षा जीवन का आवश्यक अंग न होकर, अवकाश के क्षणों का मानसिक विलास है। एक बार यदि ऐसी धारणा बन गयी तो इन ग्रामीणों की शिक्षा ही के प्रति अरुचि हो जायेगी। इसलिए अगस्त्य ने ग्राम में ही पाठशाला चलाने का प्रस्ताव रखा था।

116. अगस्त्य के मन में खटका क्यों हुआ था-

(A) प्रवीर ने अपने वचन का पालन नहीं किया था।

(B) प्रवीर नियत समय पर आश्रम में उपस्थित नहीं हुआ था।

(C) प्रवीर ने आश्रम में आना बंद कर दिया था।

(D) इनमें से कोई नहीं।

117. ग्राम के बालक आश्रम आना कब बंद कर देते थे-

(A) जब खेतों में काम अधिक हो जाता था।

(B) जब उनका मन नहीं करता था।

(C) जब वे खेतों में अधिक रुचि लेते थे।

(D) जब वे प्रवीर का कड़ा मागते थे।

118. अगस्त्य चाहते थे कि ग्रामवासी मान लें-

(A) शिक्षा अवकाश के क्षणों का विलास है।

(B) शिक्षा खेती से अधिक महत्वपूर्ण है।

(C) शिक्षा जीवन का आवश्यक अंग है।

(D) शिक्षा जरूरी नहीं है।

119. अगस्त्य ने क्या प्रस्ताव रखा था-

(A) ग्राम के बालक खेती के दिनों में आश्रम में न आये।

(B) ग्राम के लोग खेती को अधिक महत्वपूर्ण मानें।

(C) बालकों से खेती का कार्य न करवाया जाए।

(D) ग्राम में ही पाठशाला चलाई जाए।

120. गद्यांश में प्रयुक्त निम्नलिखित शब्दों में से किस शब्द में 'उपसर्ग' का प्रयोग नहीं हुआ-

(A) प्रवीर

(B) उपस्थित

(C) अत्यंत

(D) महत्वपूर्ण

(HINDI & PUNJABI MEDIUM: Q. NO. 1-75)

(PART-A: GENERAL AWARENESS TEST)

1)	'पूर्व कूट लेखन का अनावरण करना ही शिक्षा है', किसने कहा?	'ਪਹਿਲਾਂ ਤੋਂ ਕੂਟ ਲਿਖਤ ਨੂੰ ਪ੍ਰਕਾਸ਼ਤ ਕਰਨਾ ਹੀ ਸਿੱਖਿਆ ਹੈ', ਕਿਸਨੇ ਕਿਹਾ?
(A)	पेस्टलोजी	(A) ਪੇਸਟਲੋਜੀ
(B)	फ्रेबेल	(B) ਫਰੇਬਲ
(C)	प्लेटੋ	(C) ਪਲੈਟੋ
(D)	स्वामी विवेकानंद	(D) ਸਵਾਮੀ ਵਿਵੇਕਾਨੰਦ
2)	शिक्षा की 'बर्धा योजना' को निम्नलिखित में से किस योजना के नाम से भी जाना जाता है?	ਸਿੱਖਿਆ ਦੀ 'ਫਰਧਾ ਸਕੀਮ' ਨੂੰ ਹੇਠ ਲਿਖੀਆਂ ਸਕੀਮਾਂ ਵਿੱਚੋਂ ਕਿਸ ਰਾਹੀਂ ਵੀ ਜਾਣਿਆ ਜਾਂਦਾ ਹੈ?
(A)	शिक्षा पर राष्ट्रीय योजना	(A) ਸਿੱਖਿਆ ਦੀ ਰਾਸ਼ਟਰੀ ਯੋਜਨਾ
(B)	मौलिक शिक्षा	(B) ਮੁੱਢਲੀ ਸਿੱਖਿਆ
(C)	कोठारी आयोग	(C) ਕੋਠਾਰੀ ਆਯੋਗ
(D)	राष्ट्र नीति	(D) ਰਾਸ਼ਟਰ ਨੀਤੀ
3)	'शिक्षा, मनुष्य में पूर्व विद्यमान दिव्य पूर्णता की अभिव्यक्ति है।' यह कथन किसने कहा?	'ਸਿੱਖਿਆ ਮਨੁੱਖ ਵਿੱਚ ਪਹਿਲਾਂ ਤੋਂ ਮੌਜੂਦ ਬ੍ਰਹਮ ਸੰਪੂਰਨਤਾ ਦਾ ਪ੍ਰਗਟਾਵਾ ਹੈ।' ਇਹ ਬਿਆਨ ਕਿਸਨੇ ਕਿਹਾ?
(A)	अरविंद	(A) ਅਰਬਿੰਦੇ
(B)	शंकराचार्य	(B) ਸ਼ੰਕਰਾਚਾਰੀਆ
(C)	विवेकानंद	(C) ਵਿਵੇਕਾਨੰਦ
(D)	टैगोर	(D) ਟੈਗੋਰ
4)	"Pedagogy of the oppressed" पुस्तक किसके द्वारा लिखी गई थी?	"Pedagogy of the oppressed" ਪੁਸਤਕ ਕਿਸ ਕੋਲੋਂ ਲਿਖੀ ਗਈ ਸੀ?
(A)	फ्रेबेल	(A) ਫਰੇਬਲ
(B)	पाउलो फ्रेयर	(B) ਪਾਊਲੋ ਫਰੇਅਰ
(C)	अरविंद	(C) ਅਰੇਬਿੰਦੇ
(D)	जॉन ਡੇਵੀ	(D) ਜੌਨ ਡੇਵੀ
5)	शिक्षा को राज्य सूची विषयों से समवर्ती सूची में हस्तांतरित किया गया था:-	ਸਿੱਖਿਆ ਨੂੰ ਰਾਜ ਸੂਚੀ ਵਿੱਚੋਂ ਤੋਂ ਸਮਕਾਲੀ ਸੂਚੀ ਵਿੱਚ ਤਬਦੀਲ ਕੀਤਾ ਗਿਆ ਸੀ:-
(A)	1972	(A) 1972
(B)	1950	(B) 1950
(C)	1980	(C) 1980
(D)	1976	(D) 1976
6)	एम.ओ.ओ.सी (MOOC) का तात्पर्य है?	MOOC ਦਾ ਪ੍ਰਤੀਕ ਹੈ?
(A)	Massive Open Online Course	(A) Massive Open Online Course
(B)	More Open Online Course	(B) More Open Online Course
(C)	Mass Open Online Course	(C) Mass Open Online Course
(D)	Massive Only Online Course	(D) Massive Only Online Course

7) 'हिंद स्वराज' पुस्तक किसके द्वारा लिखी गई थी? (A) बालक (B) टैगोर (C) महात्मा गांधी (D) एम एम मोहन राय	‘हिंद स्वराज’ पुस्तक किस द्वारा लिखी गई थी? (A) बालक (B) टैगोर (C) महात्मा गांधी (D) एम एम मोहन राय
8) सांस्कृतिक अंतराल को अवधारणा किसके द्वारा विकसित की गई? (A) ईनो टेलर (B) अल्फ्रेड क्रोबर (C) डब्ल्यूएफ ओगबर्न (D) ई अंडरहाइम	सांस्कृतिक अंतराल की अवधारणा किसके द्वारा विकसित की गई? (A) ईनो टेलर (B) अल्फ्रेड क्रोबर (C) डब्ल्यूएफ ओगबर्न (D) ई अंडरहाइम
9) सामाजिक परिवर्तन संदर्भित करता है:- (A) प्राकृतिक परिवर्तन (B) सामाजिक व्यवस्था में परिवर्तन (C) सामाजिक आदर्शों में परिवर्तन (D) वे सभी	सामाजिक परिवर्तन संदर्भित करता है:- (A) प्राकृतिक परिवर्तन (B) सामाजिक व्यवस्था में परिवर्तन (C) सामाजिक आदर्शों में परिवर्तन (D) वे सभी
10) भारतीय समाज को रचना के किसने समर्थन दिया? (A) अंग्रेजी क्रांति (B) एमके गांधी (C) कार्ल मार्क्स (D) प्लेटो	भारतीय समाज को रचना के किसने समर्थन दिया? (A) अंग्रेजी क्रांति (B) एमके गांधी (C) कार्ल मार्क्स (D) प्लेटो
11) वेग नामकी का सिद्धांत मुख्य रूप से संबंधित है: (A) प्राकृतिक विज्ञान (B) सामाजिक विज्ञान (C) मानवशास्त्रिक विज्ञान (D) उपरोक्त में से कोई नहीं	वेग नामकी का सिद्धांत मुख्य रूप से संबंधित है: (A) प्राकृतिक विज्ञान (B) सामाजिक विज्ञान (C) मानवशास्त्रिक विज्ञान (D) उपरोक्त में से कोई नहीं
12) 'वेद मत' के लेखक कौन हैं? (A) महात्मा गांधी (B) सुभाष चंद्र बोस (C) लीडर टैगोर (D) बंकिम चंद्र चटर्जी	'वेद मत' के लेखक कौन हैं? (A) महात्मा गांधी (B) सुभाष चंद्र बोस (C) लीडर टैगोर (D) बंकिम चंद्र चटर्जी
13) 'NCTE' किससे संबंधित है? (A) National Council for Teacher Education (B) National Committee for Teacher Education (C) National Conference for Technical Employment (D) National Commission for Tamil Education	'NCTE' किससे संबंधित है? (A) National Council for Teacher Education (B) National Committee for Teacher Education (C) National Conference for Technical Employment (D) National Commission for Tamil Education
14) अज्ञान और एलियट गुणधर्मों के विना किस शासन के अधीन कर्म विकास को सूचक है? (A) फलन (B) फलन (C) फलन (D) फलन	अज्ञान और एलियट गुणधर्मों के विना किस शासन के अधीन कर्म विकास को सूचक है? (A) फलन (B) फलन (C) फलन (D) फलन

15) स्कूल किसका लघु रूप है? (A) क्लब (B) परिवार (C) देश (D) समाज	ਸਕੂਲ ਕਿਸਦਾ ਛੋਟਾ ਜਿਹਾ ਰੂਪ ਹੈ: (A) ਕਲੱਬ (B) ਪਰਿਵਾਰ (C) ਦੇਸ਼ (D) ਸਮਾਜ
16) 'सारे जहाँ से अच्छा' प्रसिद्ध गीत की रचना किसने की? (A) रवींद्रनाथ टैगोर (B) जयदेव (C) मोहम्मद इकबाल (D) बंकिम चंद्र चटर्जी	ਮਸ਼ਹੂਰ ਗੀਤ 'ਸਾਰੇ ਜਹਾਂ ਸੇ ਔਂਛਾ' ਕਿਸਨੇ ਰਚਿਆ ਸੀ: (A) ਰਾਬਿੰਦਰਨਾਥ ਟੈਗੋਰ (B) ਜੈਦੇਵ (C) ਮੁਹੰਮਦ ਇਕਬਾਲ (D) ਬੰਕਿਮ ਚੰਦਰ ਚੈਟਰਜੀ
17) 'भारत के पितामह' के रूप में किसे जाना जाता है? (A) सुधीर ध्यास (B) एम.एफ. हुसैन (C) राफकत हुसैन (D) अमृता शेरगिल	'ਭਾਰਤ ਦਾ ਪਿਤਾਮਹ' ਕਿਸ ਨੂੰ ਕਿਹਾ ਜਾਂਦਾ ਹੈ? (A) ਸੁਧੀਰ ਧਿਆਸ (B) ਐੱਮ.ਐੱਫ. ਹੁਸੈਨ (C) ਰਾਫਕਤ ਹੁਸੈਨ (D) ਅੰਮ੍ਰਿਤਾ ਸ਼ੇਰਗਿਲ
18) निम्नलिखित में से किस टीम ने पुरुष हॉकी एशिया कप 2022 जीता? (A) यू.एस.ए. (B) भारत (C) दक्षिण कोरिया (D) फ्रांस	ਹੇਠਾਂ ਦਿੱਤੇ ਕਿਹੜੀ ਟੀਮ ਨੇ ਪੁਰਸ਼ ਹਾਕੀ ਏਸ਼ੀਆ ਕੱਪ 2022 ਜਿੱਤਿਆ ਹੈ? (A) ਯੂ.ਏਸ.ਏ. (B) ਭਾਰਤ (C) ਦੱਖਣੀ ਕੋਰੀਆ (D) ਫਰਾਂਸ
19) चौथे खेले एशिया यूथ गेम्स के आधिकारिक शुभंकर का नाम क्या है? (A) इजी (B) धाकड़ (C) विट्टू (D) मिशा	ਚੌਥੇ ਖੇਡੇ ਇੰਡੀਆ ਯੂਥ ਗੇਮਾਂ ਲਈ ਅਧਿਕਾਰਤ ਸੁਭੰਕਰ ਦਾ ਨਾਂ ਕੀ ਹੈ: (A) ਇੱਜੀ (B) ਧਾਕੜ (C) ਵਿੱਟੂ (D) ਮਿਸ਼ਾ
20) 'My Experiments with Truth' किसकी आत्मकथा है? (A) एमके गांधी (B) जेएल नेहरू (C) एपीजे अब्दुल कलाम (D) रवींद्र नाथ टैगोर	'My Experiments with Truth' ਕਿਹੜੀ ਆਤਮਕਥਾ ਹੈ: (A) ਐੱਮ ਕੇ ਗਾਂਧੀ (B) ਜੇ ਐਲ ਨਹਿਰੂ (C) ਏਪੀਜੇ ਅਬਦੁਲ ਕਲਾਮ (D) ਰਬਿੰਦਰ ਨਾਥ ਟੈਗੋਰ
21) भारतीय संविधान की प्रस्तावना में स्वतंत्रता, समानता और भाईचारे की अवधारणा किस देश से उधार ली गई? (A) यूएसए (B) जापान (C) फ्रांस (D) कनाडा	ਸੰਵਿਧਾਨ ਦੀ ਪ੍ਰਸਤਾਵਨਾ ਵਿੱਚ ਭਾਰਤ ਨੇ ਸੁਤੰਤਰਤਾ, ਸਮਾਨਤਾ ਅਤੇ ਭਾਈਚਾਰੇ ਦਾ ਸੰਕਲਪ ਕਿਸ ਦੇਸ਼ ਤੋਂ ਲਿਆ ਸੀ: (A) ਯੂ.ਏਸ.ਏ. (B) ਜਾਪਾਨ (C) ਫਰਾਂਸ (D) ਕੈਨੇਡਾ
22) संविधान में पाषाई अल्पसंख्यक समूहों के बच्चों को शिक्षा के प्राथमिक स्तर पर मातृभाषा में शिक्षा का प्रावधान, अनुच्छेद के तहत प्रदान किया गया है। (A) अनुच्छेद 340 ए (B) अनुच्छेद 341 ए (C) अनुच्छेद 21 ए (D) अनुच्छेद 30	ਸੰਵਿਧਾਨ ਵਿੱਚ ਭਾਸ਼ਾਈ ਅੱਠ-ਗਿਣਤੀ ਸਮੂਹਾਂ ਦੇ ਬੱਚਿਆਂ ਨੂੰ ਸਿੱਖਿਆ ਦੇ ਮੁੱਢਲੇ ਪੜਾਅ 'ਤੇ ਮਾਤ-ਭਾਸ਼ਾ ਵਿੱਚ ਸਿੱਖਿਆ ਦੇਣ ਦਾ ਉਪਬੰਧ ਧਾਰਾ ਦੇ ਤਹਿਤ ਦਿੱਤਾ ਗਿਆ ਹੈ। (A) ਧਾਰਾ 350 ਏ (B) ਧਾਰਾ 351 ਏ (C) ਧਾਰਾ 21 ਏ (D) ਧਾਰਾ 30

<p>23) निम्नलिखित में से कौनसी एक शब्दीय भाषा नहीं है?</p> <p>(A) उर्दू (B) संस्कृत (C) मैथिली (D) उड़िया</p>	<p>दिए गए विकल्पों में से सही उत्तर चुनें:</p> <p>(A) उर्दू (B) संस्कृत (C) मैथिली (D) उड़िया</p>
<p>24) भारतीय संविधान में शिक्षा का अधिकार अनुच्छेद 21-ए के अंतर्गत आता है:-</p> <p>(A) मौलिक कर्तव्य (B) मौलिक अधिकार (C) राज्य नीतियों के निर्देशक सिद्धांत (D) इनमें से कोई नहीं</p>	<p>भारतीय संविधान में शिक्षा का अधिकार अनुच्छेद 21-ए के अंतर्गत है:-</p> <p>(A) मौलिक कर्तव्य (B) मौलिक अधिकार (C) राज्य नीतियों के निर्देशक सिद्धांत (D) इनमें से कोई नहीं</p>
<p>25) विश्वविद्यालय शिक्षा आयोग (1948-49) के नाम से भी जाना जाता है:-</p> <p>(A) हर आयोग (B) कोटा आयोग (C) मैटलर आयोग (D) रामकृष्ण आयोग</p>	<p>यूनिवर्सिटी शिक्षा आयोग (1948-49) का नाम भी शिक्षा आयोग है:-</p> <p>(A) हर आयोग (B) कोटा आयोग (C) मैटलर आयोग (D) रामकृष्ण आयोग</p>
<p><b>(PART-B: TEACHING POTENTIAL)</b></p>	
<p>26) निम्नलिखित में से कौनसा शिक्षण मनोवैज्ञानिक सिद्धांत नहीं है?</p> <p>(A) सुदृढीकरण सिद्धांत (B) मनोव्यवस्था सिद्धांत (C) व्यवहारिक मानवों की पहचान करने का सिद्धांत (D) प्रेरणा सिद्धांत</p>	<p>दिए गए विकल्पों में से सही उत्तर चुनें:</p> <p>(A) सुदृढीकरण सिद्धांत (B) मनोव्यवस्था सिद्धांत (C) व्यवहारिक मानवों की पहचान करने का सिद्धांत (D) प्रेरणा सिद्धांत</p>
<p>27) निम्नलिखित में से कौन-सी शिक्षार्थी केंद्रित चर्चा नहीं है?</p> <p>(A) इम्पार्टिंग विद्वान (B) अनुभव विधि (C) टीम शिक्षण (D) परिशोधन कार्य</p>	<p>दिए गए विकल्पों में से सही उत्तर चुनें:</p> <p>(A) इम्पार्टिंग विद्वान (B) अनुभव विधि (C) टीम शिक्षण (D) परिशोधन कार्य</p>
<p>28) शिक्षण अधिगम प्रक्रिया में शैक्षिकियों को सफलतापूर्वक एकीकृत करने के लिए पुष्टीकरण द्वारा SAMR मॉडल में निम्नलिखित चार स्तरों में से किसका प्रतिनिधित्व किया जाता है?</p> <p>(A) प्रतिस्थापन, सुद्धि, संयम, पुनर्निर्माण (B) प्रतिस्थापन, सुद्धि, संशोधन, पुनर्निर्माण (C) प्रतिस्थापन, सहायक, संशोधन, पुनर्निर्माण (D) प्रतिस्थापन, निरूपण, संशोधन, समीक्षा</p>	<p>शिक्षण अधिगम प्रक्रिया में शैक्षिकियों को सफलतापूर्वक एकीकृत करने के लिए पुष्टीकरण द्वारा SAMR मॉडल में निम्नलिखित चार स्तरों में से किसका प्रतिनिधित्व किया जाता है?</p> <p>(A) प्रतिस्थापन, सुद्धि, संयम, पुनर्निर्माण (B) प्रतिस्थापन, सुद्धि, संशोधन, पुनर्निर्माण (C) प्रतिस्थापन, सहायक, संशोधन, पुनर्निर्माण (D) प्रतिस्थापन, निरूपण, संशोधन, समीक्षा</p>

<p>29) SWAYAM से सम्बन्धित निम्नलिखित में से कौन सा कथन सत्य नहीं है?</p> <p>(A) SWAYAM MOOC मंच ए.आई.सी.टी.ई (AICTE) द्वारा स्वदेशीय विकसित किया गया था</p> <p>(B) SWAYAM पोर्टल का उद्देश्य शिक्षा नीति के तीन सिद्धांतों— बहुव, निष्पक्षता और गुणवत्ता को प्राप्त करने के लिए मुफ्त ऑनलाइन पाठ्यक्रम प्रदान करना है।</p> <p>(C) SWAYAM MOOC पाठ्यक्रमों को पाठ्यक्रम सामग्री आठ राष्ट्रीय समन्वयकों द्वारा प्रबंधित की जाती है</p> <p>(D) चार चतुर्भुज दृष्टिकोण में ई-शैक्षणिक, ई-सामग्री, चर्चा मंच और आकलन शामिल है</p>	<p>हेठा दिंते कथन विंते किरता कथन SWAYAM घरे सरी नहिं हे?</p> <p>(A) SWAYAM MOOC खंडेतरकम AICTE वंते सवदेसी उतर 'ते विकसत कीता गिआ सी</p> <p>(B) SWAYAM पेठल दा उदेस सिंधिआ नीती दे तिन सिधत'त सिवें कि परुंठ, निरपक्षता अते गुणवत्ता पूपत करतन लखी मूदत अंतलाईन केरस पूदान करतल है।</p> <p>(C) SWAYAM MOOC केरस' दी केरस समंगरी अंत राखटरी संचालक' वंते पूबंधित कीती जांती है</p> <p>(D) चार चतुरभुज दा द्रिखटीकेत विच, ई-सिंधिआ, ई-सामगरी, चरचा मंच अते आकलन सामिल हत।</p>																				
<p>30) निम्नलिखित का मिलान करें:-</p> <table border="1" style="width: 100%; border-collapse: collapse;"> <thead> <tr> <th>मुक्त विश्वविद्यालय</th> <th>स्थापना वर्ष</th> </tr> </thead> <tbody> <tr> <td>1. कर्नाटक राज्य मुक्त विश्वविद्यालय</td> <td>a. 1982</td> </tr> <tr> <td>2. नेता जी सुभाष मुक्त विश्वविद्यालय</td> <td>b. 1997</td> </tr> <tr> <td>3. इग्नू (IGNOU)</td> <td>c. 1985</td> </tr> <tr> <td>4. सी.आर. अम्बेडकर मुक्त विश्वविद्यालय, हैदराबाद</td> <td>d. 1996</td> </tr> </tbody> </table> <p>(A) a, c, b, d (B) a, b, c, d (C) a, d, c, b (D) d, b, c, a</p>	मुक्त विश्वविद्यालय	स्थापना वर्ष	1. कर्नाटक राज्य मुक्त विश्वविद्यालय	a. 1982	2. नेता जी सुभाष मुक्त विश्वविद्यालय	b. 1997	3. इग्नू (IGNOU)	c. 1985	4. सी.आर. अम्बेडकर मुक्त विश्वविद्यालय, हैदराबाद	d. 1996	<p>हेठा दिंते तल मेल करे:</p> <table border="1" style="width: 100%; border-collapse: collapse;"> <thead> <tr> <th>उपन यूतीवरसिटी</th> <th>गठन दा साल</th> </tr> </thead> <tbody> <tr> <td>1. कर्नाटक राज चेंलुा विश्वविद्यालय</td> <td>a. 1982</td> </tr> <tr> <td>2. नेता जी सुभाष चेंलुा विश्वविद्यालय</td> <td>b. 1997</td> </tr> <tr> <td>3. इग्नू (IGNOU)</td> <td>c. 1985</td> </tr> <tr> <td>4. सी.आर. अम्बेडकर चेंलुा विश्वविद्यालय, हैदराबाद</td> <td>d. 1996</td> </tr> </tbody> </table> <p>(A) a, c, b, d (B) a, b, c, d (C) a, d, c, b (D) d, b, c, a</p>	उपन यूतीवरसिटी	गठन दा साल	1. कर्नाटक राज चेंलुा विश्वविद्यालय	a. 1982	2. नेता जी सुभाष चेंलुा विश्वविद्यालय	b. 1997	3. इग्नू (IGNOU)	c. 1985	4. सी.आर. अम्बेडकर चेंलुा विश्वविद्यालय, हैदराबाद	d. 1996
मुक्त विश्वविद्यालय	स्थापना वर्ष																				
1. कर्नाटक राज्य मुक्त विश्वविद्यालय	a. 1982																				
2. नेता जी सुभाष मुक्त विश्वविद्यालय	b. 1997																				
3. इग्नू (IGNOU)	c. 1985																				
4. सी.आर. अम्बेडकर मुक्त विश्वविद्यालय, हैदराबाद	d. 1996																				
उपन यूतीवरसिटी	गठन दा साल																				
1. कर्नाटक राज चेंलुा विश्वविद्यालय	a. 1982																				
2. नेता जी सुभाष चेंलुा विश्वविद्यालय	b. 1997																				
3. इग्नू (IGNOU)	c. 1985																				
4. सी.आर. अम्बेडकर चेंलुा विश्वविद्यालय, हैदराबाद	d. 1996																				
<p>31) २०१४ में, शिक्षा मंत्रालय ने ..... को ODL मोड में उच्च शिक्षा प्रणाली के लिए एक नियामक के रूप में कार्य करने का निर्देश दिया।</p> <p>(A) इग्नू (B) यूजीसी (C) दूरस्थ शिक्षा परिषद (DEC) (D) ए.आई.सी.टी.ई</p>	<p>2014 विं, सिंधिआ मंत्राले ने ODL मेड विं उच्च सिंधिआ पूदांती लखी ईक निजामक रजे कम करतन लखी ..... नुं निरदेश दिंता।</p> <p>(A) इग्नू (B) यू.जी.सी (C) दूरी सिंधिआ परिषद (DEC) (D) ए.आई.सी.टी.ई</p>																				
<p>32) निम्नलिखित में से कौन एक अनुमानित निर्देशात्मक सुविधा से संबंधित है?</p> <p>(A) ब्लैकबोर्ड/प्रयागपट (B) डापोरमा/चित्रावली (C) एपिडायस्कोप/परिचित्रदर्शी (D) ग्लोब/भूगोलक</p>	<p>हेठ लिखिआ विंते किरता ईक अनुमानित सिंधिआ सहूलत तल संबंधत है?</p> <p>(A) ब्लैकबोर्ड (B) चित्रकारणी (C) परिचित्ररपरदर्शनी (D) भूगोलक</p>																				

<p>33) निम्नलिखित में से जोयसा (एन.ई.टी.एफ) कर बर्न है/हैं?</p> <p>a) प्रौद्योगिकी आधारित इस्तेमाल पर स्वतंत्र रूप से बॉट और अन्य सरकार की एजेंसियों को सलाह देना</p> <p>b) शैक्षिक प्रौद्योगिकी में शैक्षिक और संस्थागत क्षमताओं का निर्माण करना</p> <p>c) शोध और नवाचार के लिए नई दिशाएं स्पष्ट करना</p> <p>d) शैक्षिक प्रौद्योगिकी में शैक्षिक और संस्थागत क्षमताओं का विश्लेषण</p> <p>(A) a, b (B) b, c (C) a, b, c (D) उपरोक्त सभी</p>	<p>उदाहरण के लिए (NERTF) का कालन किरता है/हता:</p> <p>a) उक्तासेनी अणुकर दधलअंदासी सारु केंटर अउं राज सतकार दीअ टनीसीअ हुं सुतंत्र उंर 'उं सलाह देता</p> <p>b) दिदिअव उक्तासेनी दिर शैषिक अउं संसथगत क्षमतां का निरमाट करला</p> <p>c) भेस अउं तदीतता सली तदीअ दिसाअ हुं सपासट करला</p> <p>d) दिदिअव उक्तासेनी दिर शैषिक अउं संसथगत क्षमतां हुं दिर पुंटात करला</p> <p>(A) a, b (B) b, c (C) a, b, c (D) उपरु दिरि सारे</p>																				
<p>34) 1976 में 42वें संसोधन के माध्यम से निम्नलिखित में से कौन से शब्द/शब्दों को संविधान में जोड़ा गया है?</p> <p>(A) समीकरण (B) समाजवादी (C) गणतंत्र (D) (A) और (B) दोनों</p>	<p>1976 दिर 42वीं संसु काली संविधान दिर टंठ लिसे दिरि किरता सथट सेरिअ दिअ टै:</p> <p>(A) ससम लिखयेअ (B) सससससससस (C) पुसुसससस (D) टैव (A) अउं (B)</p>																				
<p>35) शिक्षक द्वारा विद्यार्थियों में अच्छे संस्कार पैदा करने की सबसे उत्तम विधि क्या है?</p> <p>(A) कठनीय सुझाव (B) अनुशासन की भावना विकसित करके (C) शिक्षक का स्वयं आदर्श व्यवहार (D) उनको माता-पिता को विश्वास में लेना</p>	<p>दिक अविअधक वल्ले दिदिअवसथीअ दिर टंठ संसथगत पैदा करत टा सड उं वदीअ दिघी टै:</p> <p>(A) कठनी सुसुसससस (B) अनुसथसन टै सथसस दिवसिअ करके (C) अविअधक टा अथई अथ दिर अदरस दिदरार (D) उंरु टा टा दिअ हुं ससेसे दिर टैटा</p>																				
<p>36) निम्नलिखित का मिलान कीजिए:-</p> <table border="1" data-bbox="255 1288 845 1505"> <thead> <tr> <th>शिक्षा आयोग</th> <th>वर्ष</th> </tr> </thead> <tbody> <tr> <td>1. मुदलिअर आयोग</td> <td>a) 1929</td> </tr> <tr> <td>2. उपाकुषण आयोग</td> <td>b) 1952-53</td> </tr> <tr> <td>3. सैम निरुद टैषिअ</td> <td>c) 1948-49</td> </tr> <tr> <td>4. हरसंग आयोग</td> <td>d) 2007</td> </tr> </tbody> </table> <p>(A) b, c, d, a (B) a, b, c, d (C) b, a, c, d (D) d, b, a, c</p>	शिक्षा आयोग	वर्ष	1. मुदलिअर आयोग	a) 1929	2. उपाकुषण आयोग	b) 1952-53	3. सैम निरुद टैषिअ	c) 1948-49	4. हरसंग आयोग	d) 2007	<p>उंटा दिरिं ताल भेस बरे:</p> <table border="1" data-bbox="925 1288 1468 1505"> <thead> <tr> <th>सिधिल आयोग</th> <th>साल</th> </tr> </thead> <tbody> <tr> <td>1. मुदलिअर आयोग</td> <td>a) 1929</td> </tr> <tr> <td>2. उपाकुषण आयोग</td> <td>b) 1952-53</td> </tr> <tr> <td>3. सैम निरुद टैषिअ</td> <td>c) 1948-49</td> </tr> <tr> <td>4. हरसंग आयोग</td> <td>d) 2007</td> </tr> </tbody> </table> <p>(A) b, c, d, a (B) a, b, c, d (C) b, a, c, d (D) d, b, a, c</p>	सिधिल आयोग	साल	1. मुदलिअर आयोग	a) 1929	2. उपाकुषण आयोग	b) 1952-53	3. सैम निरुद टैषिअ	c) 1948-49	4. हरसंग आयोग	d) 2007
शिक्षा आयोग	वर्ष																				
1. मुदलिअर आयोग	a) 1929																				
2. उपाकुषण आयोग	b) 1952-53																				
3. सैम निरुद टैषिअ	c) 1948-49																				
4. हरसंग आयोग	d) 2007																				
सिधिल आयोग	साल																				
1. मुदलिअर आयोग	a) 1929																				
2. उपाकुषण आयोग	b) 1952-53																				
3. सैम निरुद टैषिअ	c) 1948-49																				
4. हरसंग आयोग	d) 2007																				
<p>37) भारत सरकार ने प्रबुद्ध मंडल नीति को रूप में भारत स्थापित करने के लिए राष्ट्रीय संस्थान को स्तन की घोषणा की.....</p> <p>(A) 1 अप्रैल 2010 (B) 1 जनवरी 2010 (C) 1 जनवरी 2015 (D) 1 अप्रैल 2015</p>	<p>भारत सतकार नं लिख टैव तौंती वने सथर हुं सससस ससै, सससस संसथ टै ससस टा अेलान बौटा.....</p> <p>(A) 1 अणुस 2010 (B) 1 सतसस 2010 (C) 1 सतसस 2015 (D) 1 अणुस 2015</p>																				

<p>38) MERU प्रतीक है:-</p> <p>(A) Multi-disability education and research university</p> <p>(B) Multidisciplinary education and research university</p> <p>(C) Multidisciplinary Education and research Unit</p> <p>(D) Multi-disability education and review unit</p>	<p>MERU का प्रतीक है:-</p> <p>(A) Multi-disability education and research university</p> <p>(B) Multidisciplinary education and research university</p> <p>(C) Multidisciplinary Education and research Unit</p> <p>(D) Multi-disability education and review unit</p>																
<p>39) निम्नलिखित का मिलान करें:</p> <p>सूची १ (शिक्षण सिद्धान्त) / सूची २ (मुख्य प्रस्तावक)</p> <p>1. पूर्ण से अंश की ओर      a) गेस्टाल्ट मनोवैज्ञानिक</p> <p>2. स्वाध्याय                      b) डाल्टन</p> <p>3. इन्द्रियों का प्रशिक्षण      c) मोंटेसरी और फ़ोबेल</p> <p>(A) c, b, a</p> <p>(B) a, b, c</p> <p>(C) c, a, b</p> <p>(D) b, c, a</p>	<p>ਹੇਠਾਂ ਦਿੱਤੇ ਨਾਲ ਮੇਲ ਕਰੋ:</p> <p>ਸੂਚੀ 1 (ਅਧਿਯਾਪਨ ਸਿਧਾਂਤ) / ਸੂਚੀ 2 (ਮੁੱਖ ਸਮਰਥਕ)</p> <p>1. ਪੂਰੇ ਤੋਂ ਭਾਗ ਤੱਕ              a) ਗੈਸਟਲਟ ਮਨੋਵਿਗਿਆਨ</p> <p>2. ਸਵੈ-ਅਧਿਐਨ                  b) ਡਾਲਟਨ</p> <p>3. ਇੰਦਰੀਆਂ ਦੀ ਸਿਖਲਾਈ      c) ਮੋਂਟੇਸਰੀ ਅਤੇ ਫੋਬੇਲ</p> <p>(A) c, b, a</p> <p>(B) a, b, c</p> <p>(C) c, a, b</p> <p>(D) b, c, a</p>																
<p>40) निम्नलिखित का मिलान करें:-</p> <table border="0"> <thead> <tr> <th>प्रमुख अवधारणाएँ</th> <th>प्रस्तावक</th> </tr> </thead> <tbody> <tr> <td>1. प्रयोगात्मक अधिगम</td> <td>a) जॉन डेवी</td> </tr> <tr> <td>2. व्यक्तित्व विकास के माध्यम से स्व-शिक्षा</td> <td>b) श्री. अरविंदो</td> </tr> <tr> <td>3. एकात्म शिक्षा</td> <td>c) मारिया मोंटेसरी</td> </tr> </tbody> </table> <p>(A) b, a, c</p> <p>(B) a, c, b</p> <p>(C) a, b, c</p> <p>(D) b, c, a</p>	प्रमुख अवधारणाएँ	प्रस्तावक	1. प्रयोगात्मक अधिगम	a) जॉन डेवी	2. व्यक्तित्व विकास के माध्यम से स्व-शिक्षा	b) श्री. अरविंदो	3. एकात्म शिक्षा	c) मारिया मोंटेसरी	<p>ਹੇਠਾਂ ਦਿੱਤੇ ਨਾਲ ਮੇਲ ਕਰੋ:</p> <table border="0"> <thead> <tr> <th>ਮੁੱਖ ਧਾਰਨਾਵਾਂ</th> <th>ਸਮਰਥਕ</th> </tr> </thead> <tbody> <tr> <td>1. ਪ੍ਰਯੋਗਾਤਮਕ ਸਿੱਖਿਆ</td> <td>a) ਜੌਨ ਡੇਵੀ</td> </tr> <tr> <td>2. ਵਿਅਕਤੀਗਤਤਾ ਵਿਕਾਸ ਰਾਹੀਂ ਸਵੈ-ਸਿੱਖਿਆ</td> <td>b) ਸ਼੍ਰੀ ਅਰਵਿੰਦੋ</td> </tr> <tr> <td>3. ਅਟ੍ਰੈਂਟ ਸਿੱਖਿਆ</td> <td>c) ਮਾਰੀਆ ਮੋਂਟੇਸਰੀ</td> </tr> </tbody> </table> <p>(A) b, a, c</p> <p>(B) a, c, b</p> <p>(C) a, b, c</p> <p>(D) b, c, a</p>	ਮੁੱਖ ਧਾਰਨਾਵਾਂ	ਸਮਰਥਕ	1. ਪ੍ਰਯੋਗਾਤਮਕ ਸਿੱਖਿਆ	a) ਜੌਨ ਡੇਵੀ	2. ਵਿਅਕਤੀਗਤਤਾ ਵਿਕਾਸ ਰਾਹੀਂ ਸਵੈ-ਸਿੱਖਿਆ	b) ਸ਼੍ਰੀ ਅਰਵਿੰਦੋ	3. ਅਟ੍ਰੈਂਟ ਸਿੱਖਿਆ	c) ਮਾਰੀਆ ਮੋਂਟੇਸਰੀ
प्रमुख अवधारणाएँ	प्रस्तावक																
1. प्रयोगात्मक अधिगम	a) जॉन डेवी																
2. व्यक्तित्व विकास के माध्यम से स्व-शिक्षा	b) श्री. अरविंदो																
3. एकात्म शिक्षा	c) मारिया मोंटेसरी																
ਮੁੱਖ ਧਾਰਨਾਵਾਂ	ਸਮਰਥਕ																
1. ਪ੍ਰਯੋਗਾਤਮਕ ਸਿੱਖਿਆ	a) ਜੌਨ ਡੇਵੀ																
2. ਵਿਅਕਤੀਗਤਤਾ ਵਿਕਾਸ ਰਾਹੀਂ ਸਵੈ-ਸਿੱਖਿਆ	b) ਸ਼੍ਰੀ ਅਰਵਿੰਦੋ																
3. ਅਟ੍ਰੈਂਟ ਸਿੱਖਿਆ	c) ਮਾਰੀਆ ਮੋਂਟੇਸਰੀ																
<p>41) निम्नलिखित में से सी.बी.एस.ई द्वारा पॉडकास्ट अनुप्रयोग शुरू किया गया ..... (A) शिक्षा वाणी (B) टीका: (C) स्वयं ब्रह्म (D) प्रज्ञाता:</p>	<p>ਹੇਠਾਂ ਦਿੱਤੇ ਵਿਚੋਂ ਸੀ.ਬੀ.ਏਸ.ਈ ਵਲੋਂ ਪੋਡਕਾਸਟ ਅਨੁਪ੍ਰਯੋਗ ਸ਼ੁਰੂ ਕੀਤਾ ਗਿਆ ..... (A) ਸਿੱਖਿਆ ਵਾਣੀ (B) ਟੀਕਾ (C) ਸਵੈਮ ਪ੍ਰਭਾ (D) ਪ੍ਰਗਯਤਾ</p>																
<p>42) दृष्टिबाधित लोगों या जिन्हें पठन सामग्री में कठिनाई होती है, उनके लिए DAISY बोलने वाली किताबें बहुत उपयोगी हैं। DAISY का अभिप्राय है:</p> <p>(A) दिव्यांग सुलभ सूचना प्रणाली</p> <p>(B) अलग रूप से सक्षम सूचना प्रणाली</p> <p>(C) डिजिटल सहायक सूचना प्रणाली</p> <p>(D) डिजिटल रूप से पहुँच योग्य सूचना प्रणाली</p>	<p>ਨੇਤਰਹੀਣ ਲੋਕਾਂ ਜਾਂ ਜਿਨ੍ਹਾਂ ਨੂੰ ਪੜ੍ਹਨ ਸਮੱਗਰੀ ਵਿੱਚ ਮੁਸ਼ਕਲ ਆਉਂਦੀ ਹੈ, ਉਹਨਾਂ ਲਈ DAISY ਬੋਲਣ ਵਾਲੀਆਂ ਕਿਤਾਬਾਂ ਬਹੁਤ ਉਪਯੋਗੀ ਹਨ। DAISY ਦਾ ਅਰਥ ਹੈ:</p> <p>(A) ਵਿਦਯਾੰਗ ਪਹੁੰਚਯੋਗ ਸੂਚਨਾ ਪ੍ਰਣਾਲੀ</p> <p>(B) ਵੱਖਰੇ ਰੂਪ ਤੋਂ ਸਮਰੱਥ ਸੂਚਨਾ ਪ੍ਰਣਾਲੀ</p> <p>(C) ਡਿਜੀਟਲ ਸਹਾਇਕ ਸੂਚਨਾ ਪ੍ਰਣਾਲੀ</p> <p>(D) ਡਿਜੀਟਲੀ ਪਹੁੰਚਯੋਗ ਸੂਚਨਾ ਪ੍ਰਣਾਲੀ</p>																

<p>43) उच्च शिक्षा विद्यमानक प्रणाली में परिवर्तन के लिए, राष्ट्रीय शिक्षा नीति २०२० ने चार सीधे विकास के लिए सुझाव दिया गो स्वतंत्र, विशिष्ट और अधिकार प्राप्त निकायों के रूप में काम करेंगे। निम्नलिखित में से कौनसा चार उपायों में से एक नहीं है?</p> <p>(A) राष्ट्रीय उच्च शिक्षा विद्यमानक परिषद (B) शोध राष्ट्रीय परिषद (C) सामान्य शिक्षा परिषद (D) उच्च शिक्षा अनुदान परिषद</p>	<p>ਉੱਚ ਸਿੱਖਿਆ ਦੀ ਰੈਗੂਲੇਟਰੀ ਪ੍ਰਣਾਲੀ ਵਿੱਚ ਪਰਿਵਰਤਨ ਲਈ, ਰਾਸ਼ਟਰੀ ਸਿੱਖਿਆ ਨੀਤੀ 2020 ਨੇ ਚਾਰ ਵਰਟੀਕਲਾਂ ਦੇ ਵਿਕਾਸ ਦਾ ਸੁਝਾਅ ਦਿੱਤਾ ਜੋ ਸੁਤੰਤਰ, ਵੱਖਰੀਆਂ ਅਤੇ ਅਧਿਕਾਰਤ ਸੰਸਥਾਵਾਂ ਵਜੋਂ ਕੰਮ ਕਰਨਗੇ। ਹੇਠ ਲਿਖਿਆ ਵਿੱਚੋਂ ਕਿਹੜਾ ਚਾਰ ਵਰਟੀਕਲਾਂ ਵਿੱਚੋਂ ਇੱਕ ਨਹੀਂ ਹੈ:</p> <p>(A) ਰਾਸ਼ਟਰੀ ਉੱਚ ਸਿੱਖਿਆ ਨਿਯਮਕ ਪਰਿਸ਼ਦ (B) ਖੋਜ ਰਾਸ਼ਟਰੀ ਪਰਿਸ਼ਦ (C) ਆਮ ਸਿੱਖਿਆ ਪਰਿਸ਼ਦ (D) ਉੱਚ ਸਿੱਖਿਆ ਅਨੁਦਾਨ ਪਰਿਸ਼ਦ</p>
<p>44) निम्नलिखित में से किस प्रकार का मूल्यांकन/परीक्षण अधिकांश के उस क्षेत्र की पहचान करने में मदद करता है जिसमें एक शिक्षार्थी को उपजाऊ/आत्मिक पाठ्यक्रम की आवश्यकता हो सकती है?</p> <p>(A) वैदिक (B) कौशल (C) समकाल-आत्मिक (D) स्थान</p>	<p>ਹੇਠ ਲਿਖੀਆਂ ਕਿਸਮਾਂ ਵਿੱਚੋਂ ਕਿਹੜੀ ਮੁਲਾਂਕਣ/ਟੈਸਟ ਅਧਿਕਤਮ ਖੇਤਰ ਦੀ ਪਛਾਣ ਕਰਨ ਵਿੱਚ ਮਦਦ ਕਰਦਾ ਹੈ ਜਿਸ ਵਿੱਚ ਇੱਕ ਸਿੱਖਿਆਰਥੀ ਨੂੰ ਉਪਯੋਗਕ ਖੇਤਰ ਦੀ ਲੋੜ ਹੋ ਸਕਦੀ ਹੈ:</p> <p>(A) ਨਿਦਾਨਿਕ (B) ਯੋਗਤਾ (C) ਸਮਕਾਲ-ਆਤਮਿਕ (D) ਸਥਾਨ</p>
<p>45) राष्ट्रीय शिक्षा नीति २०२० ने आकलन और मूल्यांकन के लिए PARAKH प्रणाली का सुझाव दिया। PARAKH का प्रतीक है</p> <p>(A) समग्र विकास के लिए ज्ञान का प्रदर्शन मूल्यांकन, समीक्षा और वितरणा (B) समग्र विकास के ज्ञान का प्रदर्शन मूल्यांकन, रिकॉर्ड और मान्यता (C) ज्ञानकेन्द्र का प्रदर्शन मूल्यांकन, समीक्षा और मान्यता (D) समग्र विकास के लिए ज्ञान के रिकॉर्ड और वितरणा के लिए प्रदर्शन मूल्यांकन</p>	<p>ਰਾਸ਼ਟਰੀ ਸਿੱਖਿਆ ਨੀਤੀ 2020 ਨੇ ਮਾਨਕਣ ਅਤੇ ਮੁਲਾਂਕਣ ਲਈ PARAKH ਪ੍ਰਣਾਲੀ ਦਾ ਸੁਝਾਅ ਦਿੱਤਾ। PARAKH ਦਾ ਅਰਥ ਹੈ</p> <p>(A) ਸਰਵਪੱਖੀ ਵਿਕਾਸ ਲਈ ਪ੍ਰਦਰਸ਼ਨ ਮੁਲਾਂਕਣ, ਸਮੀਖਿਆ ਵਿਖਰਨ ਦਾ ਵਿਲੱਖਣ (B) ਸਰਵਪੱਖੀ ਵਿਕਾਸ ਦੇ ਵਿਖਰਨ ਦੀ ਕਾਰਕੁਨਾਰੀ ਦਾ ਮੁਲਾਂਕਣ, ਵਿਕਾਰਡ ਅਤੇ ਮਾਨਤਾ (C) ਵਿਖਰਨ ਕੇਂਦਰ ਦੀ ਕਾਰਕੁਨਾਰੀ ਦਾ ਮੁਲਾਂਕਣ, ਸਮੀਖਿਆ ਅਤੇ ਮਾਨਤਾ (D) ਸਰਵਪੱਖੀ ਵਿਕਾਸ ਲਈ ਵਿਖਰਨ ਦੇ ਵਿਕਾਰਡ ਅਤੇ ਵਿਲੱਖਣ ਲਈ ਪ੍ਰਦਰਸ਼ਨ ਦਾ ਮੁਲਾਂਕਣ</p>
<p>46) निम्नलिखित में से कौन सा कथन सत्य नहीं है?</p> <p>(A) मानक-संदर्भ परीक्षण, इस बात पर ध्यान केंद्रित करते हैं कि परीक्षार्थी क्या कर सकता है और वे क्या जानते हैं। (B) सामान्य-संदर्भ परीक्षण, एक छात्र से प्रदर्शन को तुलना छात्रों के बड़े समूह प्रदर्शन के साथ करने में मदद करते हैं। (C) मानक-संदर्भ परीक्षण का उद्देश्य यह निर्धारित करना है कि क्या छात्र ने परीक्षण के सामग्री क्षेत्र में महानत हासिल की है। (D) सामक विधि से प्रदर्शन को अभिप्रायण करने के लिए सामान्य-संदर्भ परीक्षण सर्वोत्तम उपयुक्त तरीके में से एक है।</p>	<p>ਹੇਠਾਂ ਦਿੱਤੇ ਕਥਨਾਂ ਵਿੱਚੋਂ ਕਿਹੜਾ ਠੀਕ ਨਹੀਂ ਹੈ:</p> <p>(A) ਮਾਨਕ-ਸੰਦਰਭ ਟੈਸਟ ਇਸ ਠੀਕ 'ਤੇ ਧਿਆਨ ਕੇਂਦਰ ਕਰਦੇ ਹਨ ਕਿ ਟੈਸਟ ਲੈਣ ਵਾਲਾ ਕੀ ਕਰ ਸਕਦਾ ਹੈ ਅਤੇ ਉਹ ਕੀ ਜਾਣਦੇ ਹਨ। (B) ਆਮ-ਸੰਦਰਭ ਟੈਸਟ ਇੱਕ ਵਿਦਿਆਰਥੀ ਦੇ ਪ੍ਰਦਰਸ਼ਨ ਦੇ ਤੁਲਨਾ ਵਿਦਿਆਰਥੀਆਂ ਦੇ ਵੱਡੇ ਸਮੂਹ ਦੇ ਪ੍ਰਦਰਸ਼ਨ ਨਾਲ ਕਰਨ ਵਿੱਚ ਮਦਦ ਕਰਦੇ ਹਨ। (C) ਮਾਨਕ-ਸੰਦਰਭ ਟੈਸਟ ਦਾ ਉਦੇਸ਼ ਇਹ ਨਿਰਧਾਰਤ ਕਰਨਾ ਹੈ ਕਿ ਕੀ ਵਿਦਿਆਰਥੀ ਨੇ ਪ੍ਰੀਖਿਆ ਦੇ ਵਿਸ਼-ਵਸਤੂ ਖੇਤਰ ਵਿੱਚ ਮੁਹਾਰਤ ਹਾਸਲ ਕੀਤੀ ਹੈ। (D) ਸਾਮਕ ਵਿਧੀ ਦੁਆਰਾ ਪ੍ਰਦਰਸ਼ਨ ਨੂੰ ਹਾਸਲ ਕਰਨ ਲਈ ਆਮ ਹਵਾਲਾ ਟੈਸਟ ਸਭ ਤੋਂ ਵਧੀਆ ਢੁਕਵੀਂ ਵਿਧੀਆਂ ਵਿੱਚੋਂ ਇੱਕ ਹੈ।</p>

<p>47) INFLIBNET के बारे में निम्नलिखित में से कौन सा सत्य नहीं है?</p> <p>(A) INFLIBNET —राष्ट्रीय कार्यक्रम मार्च १९९० में शुरू किया गया</p> <p>(B) INFLIBNET प्रयासों के दोहराव से बचने के लिए एचईआई, यूजीसी सूचना केंद्रों और आर. एंड डी. संस्थानों में पुस्तकालयों और सूचना केंद्रों को जोड़ता है।</p> <p>(C) INFLIBNET यूजीसी का एक अंतर-विश्वविद्यालय केंद्र है</p> <p>(D) ILMS (INFLIBNET अधिगम प्रबन्धन सेवाएं) सेवा सभी केंद्रीय, राज्य और डीम्ड विश्वविद्यालयों को अनुसंधान आधार पर प्रदान की जाती है।</p>	<p>INFLIBNET घाटे लिहला दिहें बिहता संघ नही है?</p> <p>(A) INFLIBNET-राष्ट्रगी प्रोग्राम मार्च 1990 दिहें शुरू कीता गिया</p> <p>(B) INFLIBNET बेगिना दी दुहराई तें बचत लई HEIs, UGC सुचला केंद्रां अउं R&amp;D संसथां दिहें लाइब्रेरीयां अउं सुचला केंद्रां नूं जोडता है।</p> <p>(C) INFLIBNET UGC दा एिक अंतर-यूनीवर्सिटी केंद्र है</p> <p>(D) ILMS (INFLIBNET अधिगम प्रबंधन सेवाएं) सेवा घंनती दे आधार तें साठीयां केंद्री, राज अउं डीमड यूनीवर्सिटीयां नूं प्रेस कीती जादी है।</p>
<p>48) वर्ष ..... से, N-LIST कार्यक्रम को ..... के सहित कॉलेज बटक के रूप में शामिल किया गया है।</p> <p>(A) २००१, इनफिलिबनेट केंद्र</p> <p>(B) २००५, इंडेस्ट-एआईसीटीई सहायता संघ</p> <p>(C) २०१४, ई-शोध विधु सहायता संघ</p> <p>(D) २००५, भारत की राष्ट्रीय पुस्तकालय</p>	<p>साल ..... तें, N-LIST प्रोग्राम नूं बालन दे हिंमे वने ..... दे अधीन सामल कीता जादा है।</p> <p>(A) 2001, INFLIBNET केंद्र</p> <p>(B) 2005, INDEST-AICTE सहायता संघ</p> <p>(C) 2014, ई-शोध विधु सहायता संघ</p> <p>(D) 2005, भारत की नैशनल लाइब्रेरी</p>
<p>49) विद्यालय और समाज के तीन व्याख्यान' पुस्तक के लेखक है:</p> <p>(A) जीन पॉल सारत्र</p> <p>(B) जॉन डेवी</p> <p>(C) फ्रेडरिक एंगेल्स</p> <p>(D) बर्टंड रसेल</p>	<p>सबूत अउं समाज तिन लेखक प्रसुतक दे लेखक हन:</p> <p>(A) जीन पॉल सारत्र</p> <p>(B) जॉन डेवी</p> <p>(C) फ्रेडरिक एंगेल्स</p> <p>(D) बर्टंड रसेल</p>
<p>50) ..... के अनुसार, स्तरीकरण तीन प्रकार के सामाजिक गठन पर आधारित है जैसे वर्ग, स्थिति और शक्ति।</p> <p>(A) फ्रेडरिक एंगेल्स</p> <p>(B) मैक्स वेबर</p> <p>(C) माइकल यंग</p> <p>(D) डेविस और मूर</p>	<p>..... दे मुताबक, पंथरीकरण तिन बिगनां दे सामाजिक गठन 'तें आधारत है- निचे, दरग, सभिती अउं सकती।</p> <p>(A) फ्रेडरिक एंगेल्स</p> <p>(B) मैक्स वेबर</p> <p>(C) माइकल यंग</p> <p>(D) डेविस अउं मूर</p>







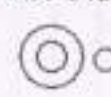

(PART-C: GENERAL MENTAL ABILITY TEST)

<p>51) निम्नलिखित विकल्पों में से '?' को प्रतिस्थापित करने वाले सही उत्तर का पता लगाएं: 211 : 333 :: 356 : ?</p> <p>(A) 358</p> <p>(B) 359</p> <p>(C) 423</p> <p>(D) 388</p>	<p>हेतु दिहते दिहें '?' नूं बदलत वाले विकल्प दिहें सही उत्तर लेंते: 211 : 333 :: 356 : ?</p> <p>(A) 358</p> <p>(B) 359</p> <p>(C) 423</p> <p>(D) 388</p>
<p>52) अनुक्रम में '?' के स्थान पर कौन सा पद आना चाहिए: 126, 62, 30, 14, ?, 2</p> <p>(A) 4</p> <p>(B) 8</p> <p>(C) 12</p> <p>(D) 6</p>	<p>क्रम दिहें '?' दी सा बिहता अउं ब्यापुता चाहीता है: 126, 62, 30, 14, ?, 2</p> <p>(A) 4</p> <p>(B) 8</p> <p>(C) 12</p> <p>(D) 6</p>

53) अनुक्रम में '?' आने क्या आएगा: 1, 2, 5, 16, 65, ? (A) 15 (B) 120 (C) 326 (D) 300	सूत्र दिए '?' आने की आयेगा: 1, 2, 5, 16, 65, ? (A) 15 (B) 120 (C) 326 (D) 300
54) छठीस वाहन एक दो पक्ति में पार्किंग में खड़े हैं। पहली कार के बाद एक स्कुटर है। दूसरी कार के बाद दो स्कुटर हैं। तीसरी कार के बाद तीन स्कुटर आदि-आदि हैं। पक्ति के दूसरे पक्ष में स्कुटरों को संख्या ज्ञात कीजिए। (A) 15 (B) 12 (C) 10 (D) 17	30 वाहन, पार्किंग विच एक कतार विच खड़े हल। पहिली कार के बाद एक स्कुटर है। दुसरी कार के बाद दो स्कुटर आदि-आदि हल। तिसरी कार के बाद तीन स्कुटर आदि-आदि हल। कतार के दुसरे पक्ष विच स्कुटरों की गिनती पता करे। (A) 15 (B) 12 (C) 10 (D) 17
55) निम्नलिखित में से विषम पद ज्ञात कीजिए: 841, 576, 361, 256, 160, 121 (A) 361 (B) 256 (C) 160 (D) 121	दोना दिने दिने अनंतर प्रथम दोन। 841, 576, 361, 256, 160, 121 (A) 361 (B) 256 (C) 160 (D) 121
56) यदि GRASP को TIZHK के रूप में सूत्रबद्ध किया जाता है, तो OVTZXB इसका कोड क्या होगा? (A) LEGATE (B) LEAGUE (C) LEGACY (D) LEDGER	संकेत GRASP को TIZHK को कोड किया गया है, तो OVTZXB को कोड की देवेगा? (A) LEGATE (B) LEAGUE (C) LEGACY (D) LEDGER
57) यदि Writing: Plagiarism (लेखन: साहित्यिक चोरी), तो (A) Confidence: Deception (विश्वास: धोखा) (B) Money: Misappropriation (पैसा: दुरुपयोग) (C) Gold: Theft (सोना: चोरी) (D) Germ: Disease (जراثम: रोग)	यदि Writing: Plagiarism (लिखन: साहित्यिक चोरी), तो (A) Confidence: Deception (विश्वास: धोखा) (B) Money: Misappropriation (पैसा: दुरुपयोग) (C) Gold: Theft (सोना: चोरी) (D) Germ: Disease (जراثम: रोग)
58) FILM : 10 :: HOTEL : (A) 12 (B) 15 (C) 18 (D) 30	FILM : 10 :: HOTEL : (A) 12 (B) 15 (C) 18 (D) 30
59) यदि X + Y का अर्थ है कि X, Y का भाई है; X - Y का अर्थ है X, Y की बहन है और X * Y का अर्थ है कि X, Y का पिता है। निम्नलिखित में से किसका अर्थ है कि L, M का पुत्र है? (A) M - N * L + F (B) F - L + M * M (C) N + M - F * L (D) M * N - L + F	संकेत X + Y का मतलब है कि X, Y का भाई है; X - Y का मतलब है कि X, Y की बहन है और X * Y का मतलब है कि X, Y का पिता है। निम्नलिखित में से किसका अर्थ है कि L, M का पुत्र है? (A) M - N * L + F (B) F - L + M * M (C) N + M - F * L (D) M * N - L + F

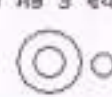
<p>60) CHAIRS: XJZKIU :: PARROT: _____</p> <p>(A) RCTTQV (B) LCITKV (C) QCTTRV (D) RCXXRT</p>	<p>CHAIRS: XJZKIU :: PARROT: _____</p> <p>(A) RCTTQV (B) LCITKV (C) QCTTRV (D) RCXXRT</p>
<p>61) Conscience: Wrong :: Police : ?</p> <p>(A) Thief (B) Law (C) Discipline (D) Crime</p>	<p>Conscience: Wrong :: Police : ?</p> <p>(A) Thief (B) Law (C) Discipline (D) Crime</p>
<p>62) एक पक्षि में अमन आगे से १०वें स्थान पर है जबकि मीरा पीछे से २५वें स्थान पर है और रोहन ठीक दोनों के बीच में है। यदि पक्षि में ५० विद्यार्थी हैं, तो रोहन आगे से किस स्थान पर है?</p> <p>(A) १८वां (B) १४वां (C) १६वां (D) २०वां</p>	<p>ਇੱਕ ਕਤਾਰ ਵਿੱਚ, ਅਮਨ ਸਾਹਮਣੇ ਤੋਂ 10ਵੀਂ ਥਾਂ 'ਤੇ ਹੈ ਜਦੋਂ ਕਿ ਮੇਰਾ ਪਿੱਛੇ ਤੋਂ 25ਵੇਂ ਅਤੇ ਰੋਹਨ ਦੋਵਾਂ ਦੇ ਵਿਚਕਾਰ ਹੈ। ਜੇਕਰ ਕਤਾਰ ਵਿੱਚ 50 ਵਿਦਿਆਰਥੀ ਹਨ, ਤਾਂ ਰੋਹਨ ਸਾਹਮਣੇ ਤੋਂ ਕਿਹੜੀ ਥਾਂ 'ਤੇ ਹੈ?</p> <p>(A) 18ਵੀਂ (B) 14ਵੀਂ (C) 16ਵੀਂ (D) 20ਵੀਂ</p>
<p>63) मोहन के पास बोलक क्लबों का एक नया सेट है। क्लब A का प्रयोग करते हुए गेद औसतन १०० मीटर की दूरी तय करती है। क्लब B का प्रयोग करते हुए गेद १०८ मीटर की औसत दूरी तय करती है। क्लब C का प्रयोग करते हुए गेद औसतन ११४ मीटर की दूरी तय करती है। यदि टॉम क्लब D का उपयोग करता है तो गेद कितनी दूर जाएगी?</p> <p>(A) १२२ मीटर (B) १२० मीटर (C) ११८ मीटर (D) ११६ मीटर</p>	<p>ਮੋਹਨ ਕੋਲ ਬੋਲਕ ਕਲੱਬਾਂ ਦਾ ਨਵਾਂ ਸੈੱਟ ਹੈ। ਕਲੱਬ A ਦੀ ਵਰਤੋਂ ਕਰਦੇ ਹੋਏ, ਗੇਦ ਔਸਤਨ 100 ਮੀਟਰ ਦੀ ਦੂਰੀ ਤੈਅ ਕਰਦੀ ਹੈ। ਕਲੱਬ B ਦੀ ਵਰਤੋਂ ਕਰਦੇ ਹੋਏ, ਗੇਦ ਔਸਤਨ 108 ਮੀਟਰ ਦੀ ਦੂਰੀ ਤੈਅ ਕਰਦੀ ਹੈ। ਕਲੱਬ C ਦੀ ਵਰਤੋਂ ਕਰਦੇ ਹੋਏ, ਗੇਦ ਔਸਤਨ 114 ਮੀਟਰ ਦੀ ਦੂਰੀ ਤੈਅ ਕਰਦੀ ਹੈ। ਜੇਕਰ ਟੌਮ ਕਲੱਬ D ਦੀ ਵਰਤੋਂ ਕਰਦਾ ਹੈ ਤਾਂ ਗੇਦ ਕਿੰਨੀ ਦੂਰ ਜਾਵੇਗੀ?</p> <p>(A) 122 ਮੀਟਰ (B) 120 ਮੀਟਰ (C) 118 ਮੀਟਰ (D) 116 ਮੀਟਰ</p>
<p>64) निम्नलिखित चार युग्मों में से तीन अक्षरों और अंकों का उनके तत्वों के बीच यही संबंध है जो 'PROBLEM: 2948375' युग्म के मामले में है और इसलिए एक समूह बनाते हैं। कौन सा समूह से संबंधित नहीं है?</p> <p>(A) MOEP : 5972 (B) BORE : 8497 (C) LBOR : 3849 (D) OMEP : 4572</p>	<p>ਹੇਠਾਂ ਦਿੱਤੇ ਚਾਰ ਜੋੜਿਆਂ ਵਿੱਚੋਂ ਤਿੰਨ ਅੱਖਰਾਂ ਅਤੇ ਅੰਕਾਂ ਦਾ ਉਹਨਾਂ ਦੇ ਤੱਤਾਂ ਵਿਚਕਾਰ ਉਹੀ ਸੰਬੰਧ ਹੈ ਜਿਵੇਂ ਜੋੜਾ 'PROBLEM: 2948375' ਦੇ ਮਾਮਲੇ ਵਿੱਚ ਹੁੰਦਾ ਹੈ ਅਤੇ ਇਸ ਲਈ ਇੱਕ ਸਮੂਹ ਬਣਾਉਂਦੇ ਹਨ। ਕਿਹੜਾ ਗਰੁੱਪ ਨਾਲ ਸੰਬੰਧਤ ਨਹੀਂ ਹੈ?</p> <p>(A) MOEP : 5972 (B) BORE : 8497 (C) LBOR : 3849 (D) OMEP : 4572</p>

<p>65) दिए गए उत्तर आकृतियों में से, प्रश्नचिह्नक स्थान को बदलने के लिए कौन सा विकल्प सही है?</p> <p>(a)  (c) </p> <p>(b)  (d) </p> <p>(A) (b) (B) (a) (C) (c) (D) (d)</p>	<p>दिए गए उत्तर विकल्पों में से, प्रश्नचिह्नक स्थान को बदलने के लिए कौन सा विकल्प सही है?</p> <p>(a)  (c) </p> <p>(b)  (d) </p> <p>(A) (b) (B) (a) (C) (c) (D) (d)</p>
<p>66) रीमा की शादी रोहन से हुई है। रीमा, सीमा की बहन है। सीमा की शादी एकेश से हुई है। एकेश रोहन का पिता है। एकेश का केवल एक बेटा है और कोई बेटी नहीं है। सीमा रीमा की सास है। रीमा रीमा का बेटा है। रीमा, रोहन की क्या लगती है?</p> <p>(A) न (B) चाची (C) बहन (D) सास</p>	<p>रीमा का विवाह रोहन नाम के साथ है। रीमा सीमा की बहन है। सीमा का विवाह एकेश नाम के साथ है। एकेश रोहन के पिता हैं। एकेश का एक ही पुत्र है और कोई भी नहीं है। सीमा रीमा की सास हैं। रीमा रीमा का पुत्र है। रीमा का रोहन नाम के संबंध में-</p> <p>(A) न (B) चाची (C) बहन (D) सास</p>
<p>67) 'A' 'F' की बेटी है। 'Q' का विवाह 'A' से और 'B' का विवाह 'F' से हुआ है। 'L', 'B' का पुत्र है। 'L', 'Q' का आस में क्या सम्बन्ध है?</p> <p>(A) पाई (B) चाचा (C) बहन (D) भतीजा</p>	<p>'A' 'F' की बहन है। 'Q' का विवाह 'A' नाम के साथ और 'B' का विवाह 'F' नाम के साथ हुआ है। 'L', 'B' का पुत्र है। 'L', 'Q' का संबंध में 'L', 'B' का पुत्र है। 'L' का 'Q' नाम के संबंध में-</p> <p>(A) भाई (B) चाचा (C) बहन (D) भतीजा</p>
<p>68) कुछ जहाज नाव हैं। सभी नाव पनडुब्बीय हैं। कुछ सम्पूर्ण नौकर हैं।</p> <p>निष्कर्ष:</p> <ol style="list-style-type: none"> <li>I. कुछ नौकर नाव हैं।</li> <li>II. कुछ पनडुब्बीय नाव हैं।</li> <li>III. कुछ पनडुब्बीय जहाज हैं।</li> <li>IV. कुछ नौकर जहाज हैं।</li> </ol> <p>(A) सभी निष्कर्ष अनुसरण करते हैं। (B) केवल निष्कर्ष II और III अनुसरण करते हैं। (C) केवल निष्कर्ष III अनुसरण करते हैं। (D) केवल निष्कर्ष IV अनुसरण करते हैं।</p>	<p>कुछ जहाज नौका हैं। सभी नौका पनडुब्बीय हैं। कुछ सम्पूर्ण नौकर हैं।</p> <p>निष्कर्ष:</p> <ol style="list-style-type: none"> <li>I. कुछ नौका नौका हैं।</li> <li>II. कुछ पनडुब्बीय नौका हैं।</li> <li>III. कुछ पनडुब्बीय जहाज हैं।</li> <li>IV. कुछ नौका जहाज हैं।</li> </ol> <p>(A) सभी निष्कर्ष अनुसरण करते हैं। (B) केवल निष्कर्ष II और III अनुसरण करते हैं। (C) केवल निष्कर्ष III अनुसरण करते हैं। (D) केवल निष्कर्ष IV अनुसरण करते हैं।</p>

<p>69) शीना उत्तर दिशा में चलना शुरू करती है और कुछ दूरी चलने के बाद वह बाएं मुड़ती है और उसके बाद दाएं मुड़ती है। उसके बाद वह लगातार दो बार बाएं मुड़ती है, अब वह किस दिशा में चल रही है?</p> <p>(A) दक्षिण (B) उत्तर (C) पूर्व (D) पश्चिम</p>	<p>मीना ਉੱਤਰ ਦਿਸ਼ਾ ਵੱਲ ਤੁਰਨਾ ਸ਼ੁਰੂ ਕਰਦੀ ਹੈ ਅਤੇ ਕੁਝ ਦੂਰ 'ਤੇ ਚੱਲਣ ਤੋਂ ਬਾਅਦ ਉਹ ਖੱਬੇ ਮੁੜ ਜਾਂਦੀ ਹੈ ਅਤੇ ਉਸ ਤੋਂ ਬਾਅਦ ਸੱਜੇ ਮੁੜ ਜਾਂਦੀ ਹੈ। ਇਸ ਤੋਂ ਬਾਅਦ ਉਹ ਲਗਾਤਾਰ ਦੋ ਵਾਰੀ ਖੱਬੇ ਮੁੜ ਜਾਂਦੀ ਹੈ, ਹੁਣ ਉਹ ਕਿਸ ਦਿਸ਼ਾ ਵੱਲ ਚੱਲ ਰਹੀ ਹੈ?</p> <p>(A) ਦੱਖਣ (B) ਉੱਤਰ (C) ਪੂਰਬ (D) ਪੱਛਮ</p>
<p>70) निम्नलिखित में से कौन सा आरेख ग्राह्यापाकों, चिकित्सकों और पुरुषों के बीच सबसे अच्छे संबंध को दर्शाता है?</p> <p>(A) </p> <p>(B) </p> <p>(C) </p> <p>(D) </p>	<p>ਹੇਠਾਂ ਦਿੱਤੇ ਚਿੱਤਰਾਂ ਵਿੱਚੋਂ ਕਿਹੜਾ ਪ੍ਰੋਫੈਸਰਾਂ, ਡਾਕਟਰਾਂ ਅਤੇ ਮਰਦਾਂ ਵਿਚਕਾਰ ਸਭ ਤੋਂ ਵਧੀਆ ਸਬੰਧ ਨੂੰ ਦਰਸਾਉਂਦਾ ਹੈ?</p> <p>(A) </p> <p>(B) </p> <p>(C) </p> <p>(D) </p>
<p>71) एक घड़ी को इस प्रकार रखा गया है कि दोपहर २:०० बजे मिनट की सुई उत्तर-पश्चिम की ओर इशारा करती है। शाम ६:०० बजे घंटे की सुई किस दिशा में इंगित करती है?</p> <p>(A) उत्तर-पश्चिम (B) पश्चिम (C) उत्तर-पूर्व (D) दक्षिण-पूर्व</p>	<p>ਇੱਕ ਘੜੀ ਇਸਤਰ੍ਹਾਂ ਰੱਖੀ ਗਈ ਹੈ ਕਿ ਦੁਪਹਿਰ ਦੇ 2:00 ਵਜੇ ਮਿੰਟ ਦੀ ਸੂਈ ਉੱਤਰ-ਪੱਛਮ ਵੱਲ ਇਸ਼ਾਰਾ ਕਰਦੀ ਹੈ। ਸ਼ਾਮ 6:00 ਵਜੇ ਦੀ ਸੂਈ ਕਿਸ ਦਿਸ਼ਾ ਵੱਲ ਇਸ਼ਾਰਾ ਕਰਦੀ ਹੈ?</p> <p>(A) ਉੱਤਰ ਪੱਛਮ (B) ਪੱਛਮ (C) ਉੱਤਰ-ਪੂਰਬ (D) ਦੱਖਣ-ਪੂਰਬ</p>
<p>72) ८वीं कक्षा के ५० विद्यार्थियों में से ३२ गणित, २४ विज्ञान और १२ को दोनो विषय पसंद है। उन छात्रों की संख्या ज्ञात कीजिए जिन्हें दोनो में से कोई भी विषय पसंद नहीं है?</p> <p>(A) 6 (B) 18 (C) 14 (D) 8</p>	<p>8ਵੀਂ ਜਮਾਤ ਦੇ 50 ਵਿਦਿਆਰਥੀਆਂ ਵਿੱਚੋਂ 32 ਗਣਿਤ, 24 ਸਾਇੰਸ ਅਤੇ 12 ਦੋਵੇਂ ਵਿਸ਼ਾ ਪਸੰਦ ਹਨ। ਉਹਨਾਂ ਵਿਦਿਆਰਥੀਆਂ ਦੀ ਗਿਣਤੀ ਦਾ ਪਤਾ ਕਰੋ ਜੋ ਦੋਹਾਂ ਵਿੱਚੋਂ ਕਿਸੇ ਵੀ ਵਿਸ਼ੇ ਨੂੰ ਪਸੰਦ ਨਹੀਂ ਕਰਦੇ?</p> <p>(A) 6 (B) 18 (C) 14 (D) 8</p>
<p>73) कला कक्षा में, कुल ६० छात्र हैं, इनमें से ४५ छात्रों ने संगीत और ५० छात्रों ने नृत्य पसंद किया, ५ छात्रों ने कोई विषय नहीं चुना। कक्षा में उन विद्यार्थियों की संख्या ज्ञात कीजिए जो संगीत और नृत्य दोनों पसंद करते हैं।</p> <p>(A) 55 (B) 40 (C) 25 (D) दिया गया डेटा इसे खोजने के लिए पर्याप्त नहीं है</p>	<p>ਕਲਾ ਕਲਾਸ ਵਿੱਚ ਕੁੱਲ 60 ਵਿਦਿਆਰਥੀ ਹਨ, ਇਹਨਾਂ ਵਿੱਚੋਂ 45 ਵਿਦਿਆਰਥੀਆਂ ਨੇ ਸੰਗੀਤ ਅਤੇ 50 ਵਿਦਿਆਰਥੀਆਂ ਨੇ ਡਾਂਸ ਦੀ ਰੋਣ ਚੋਣੀ, 5 ਵਿਦਿਆਰਥੀਆਂ ਨੇ ਕੋਈ ਵਿਸ਼ਾ ਨਹੀਂ ਚੁਣਿਆ। ਕਲਾਸ ਵਿੱਚ ਉਹਨਾਂ ਵਿਦਿਆਰਥੀਆਂ ਦੀ ਗਿਣਤੀ ਦਾ ਪਤਾ ਕਰੋ ਜੋ ਸੰਗੀਤ ਅਤੇ ਡਾਂਸ ਦੋਵੇਂ ਪਸੰਦ ਕਰਦੇ ਹਨ।</p> <p>(A) 55 (B) 40 (C) 25 (D) ਦਿੱਤਾ ਗਿਆ ਡੇਟਾ ਇਸ ਨੂੰ ਲੱਭਣ ਲਈ ਕਾਫ਼ੀ ਨਹੀਂ ਹਨ</p>

Test

Prime

By Adda247

# Previous Year Papers PDF

PRACTICE MORE, SCORE HIGHER!



Free  
**25,000+**  
PDF's

High-Quality | Exam-Wise | Updated Regularly

ATTEMPT AS  
**MOCK**



Turn PDFs into real exam experience.  
Analyze. Improve. Succeed.



Topic-wise & Exam-wise PDFs



Download & Study Offline



Attempt as Mock & Track Score



Smart Analysis & Performance

AVAILABLE IN



Banking



SSC



Railway



Teaching



UGC



Agriculture



Nursing



Bihar



UP



Punjab



WB



Odisha



TN



AP & Telangana



Haryana



DOWNLOAD THE APP



74) एक कक्षा में, अग्रेजी की परीक्षा में छात्रों को ज्ञात एक ज्ञापन में आलेखित किए गए हैं। यदि न्यूनतम उत्तीर्ण अंक 30 है, तो कितने छात्रों ने परीक्षा उत्तीर्ण की?

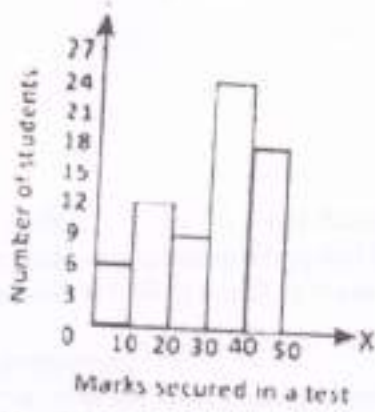

- (A) 24
- (B) 42
- (C) 51
- (D) 27

ਇੱਕ ਕਲਾਸ ਵਿੱਚ, ਅੰਗਰੇਜ਼ੀ ਦੇ ਟੈਸਟ ਵਿੱਚ ਵਿਦਿਆਰਥੀਆਂ ਦੇ ਪੰਜ ਵਿੱਚ ਗੁਣ ਵਿੱਚ ਪਲਾਟ ਕੀਤੇ ਗਏ ਹਨ। ਜੇਕਰ ਘੱਟੋ-ਘੱਟ ਪਾਸਿੰਗ ਪੰਜ 30 ਹਨ, ਤਾਂ ਕਿੰਨੇ ਵਿਦਿਆਰਥੀਆਂ ਨੇ ਟੈਸਟ ਪਾਸ ਕੀਤਾ?

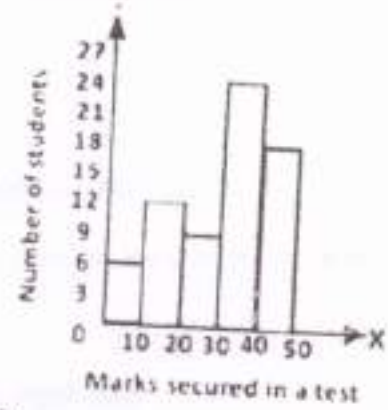

- (A) 24
- (B) 42
- (C) 51
- (D) 27

75) विमलसिद्धि आयुर्वेद में एक चर्म में विभिन्न किस्मों के फलों की संख्या को दर्शाया गया है। खेत में Guava (आमरुद) के फलों का प्रतिशत ज्ञात कीजिए।

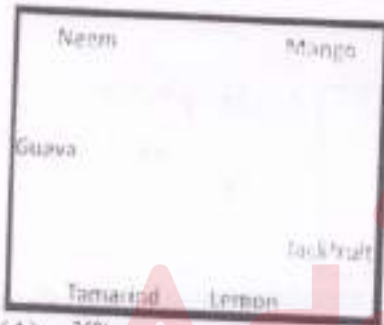

- (A) 25%
- (B) 40%
- (C) 6%
- (D) 18%

ਹੇਠਾਂ ਦਿੱਤੇ ਚਿੱਤਰ ਵਿੱਚ ਫਲਾਂ ਵਿੱਚ ਵੱਖ-ਵੱਖ ਕਿਸਮਾਂ ਦੇ ਫੁੱਲਾਂ ਦੀ ਗਿਣਤੀ ਨੂੰ ਦਰਸਾਉਂਦੀ ਹੈ। ਫਲਾਂ ਵਿੱਚ Guava (ਆਮਰੁਦ) ਦੇ ਫੁੱਲਾਂ ਦੀ ਪ੍ਰਤੀਸ਼ਤਤਾ ਦੱਸੋ।

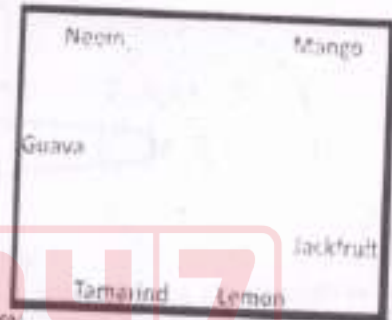

- (A) 25%
- (B) 40%
- (C) 6%
- (D) 18%