

ALL India Live Test SSC Selection Post Nursing officer 12-May-2026

Q.1 दिए गए कथन(नों) और निष्कर्षों को ध्यानपूर्वक पढ़ें। यह मानते हुए कि कथनों में दी गई जानकारी सत्य है, भले ही वह सामान्य रूप से ज्ञात तथ्यों से भिन्न प्रतीत होती हो, यह तय करें कि दिए गए निष्कर्षों में से कौन सा/से कथन(नों) का तार्किक रूप से अनुसरण करता है/करते हैं।

कथन:

- I. सभी मोमबत्तियाँ मोम हैं।
- II. कोई भी मोमबत्ती ट्यूबलाइट नहीं है।

निष्कर्ष:

- (I) कुछ ट्यूबलाइट मोम हैं।
 - (II) सभी मोम ट्यूबलाइट हैं।
- A. निष्कर्ष (I) और (II) दोनों अनुसरण करते हैं।
B. केवल निष्कर्ष (I) अनुसरण करता है।
C. केवल निष्कर्ष (II) अनुसरण करता है।
D. न तो निष्कर्ष (I) और न ही (II) अनुसरण करता है।

Answer: D

Sol: दिया गया है:

कथन:

- I. सभी मोमबत्तियाँ मोम हैं।
- II. कोई भी मोमबत्ती ट्यूबलाइट नहीं है।

दिए गए कथनों से वेन आरेख होगा:

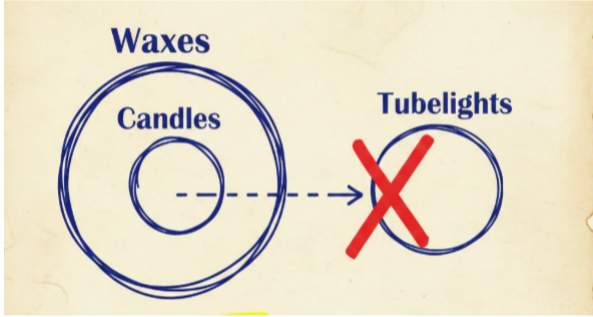

निष्कर्ष:

- (I) कुछ ट्यूबलाइट मोम हैं। → इसकी गारंटी नहीं है; मोम ट्यूबलाइट के बाहर हो सकते हैं
- (II) सभी मोम ट्यूबलाइट हैं। → असंभव है क्योंकि मोमबत्तियाँ (जो मोम हैं) ट्यूबलाइट नहीं हैं

अतः, न तो निष्कर्ष (I) और न ही (II) अनुसरण करता है।

अंतिम सही विकल्प:

(D)

Q.2 एक निश्चित कूट भाषा में,
A \$ B का अर्थ है 'A, B की माता है',
A + B का अर्थ है 'A, B का भाई है',
A @ B का अर्थ है 'A, B की पत्नी है',
और A ÷ B का अर्थ है 'A, B का पिता है'।
यदि 'E @ F ÷ G + M \$ N' है, तो E, N से किस प्रकार संबंधित है?

- A. माता की माता (नानी)
- B. माता का पिता (नाना)
- C. माता का भाई (मामा)
- D. माता की बहन (मौसी)

Answer: A

Sol: दिया गया है:

A \$ B का अर्थ है 'A, B की माता है',

चिह्न \$ + @ ÷

संबंधमाताभाईपत्नीपिता

Test Prime
By Adda247

ALL EXAMS, ONE SUBSCRIPTION

 **Test. Analyze. Improve. Repeat.**

 **Don't just prepare. Perform.**
Test Prime — built only for mock tests. 

 **1,50,000+**
Mock Tests

 **25,000+**
Previous Year Papers

 **800+**
Exam Covered

 **500% Refund**
on Selection

 **5 lakh+** Free Quizzes |  **Daily** Free PDFs |  **Job Alerts** Stay Updated

- Multilingual
- Detailed Solution
- Strong and Weak Areas

 **All India Rankings**
Compete with lakhs. Rank. Improve. Repeat. 

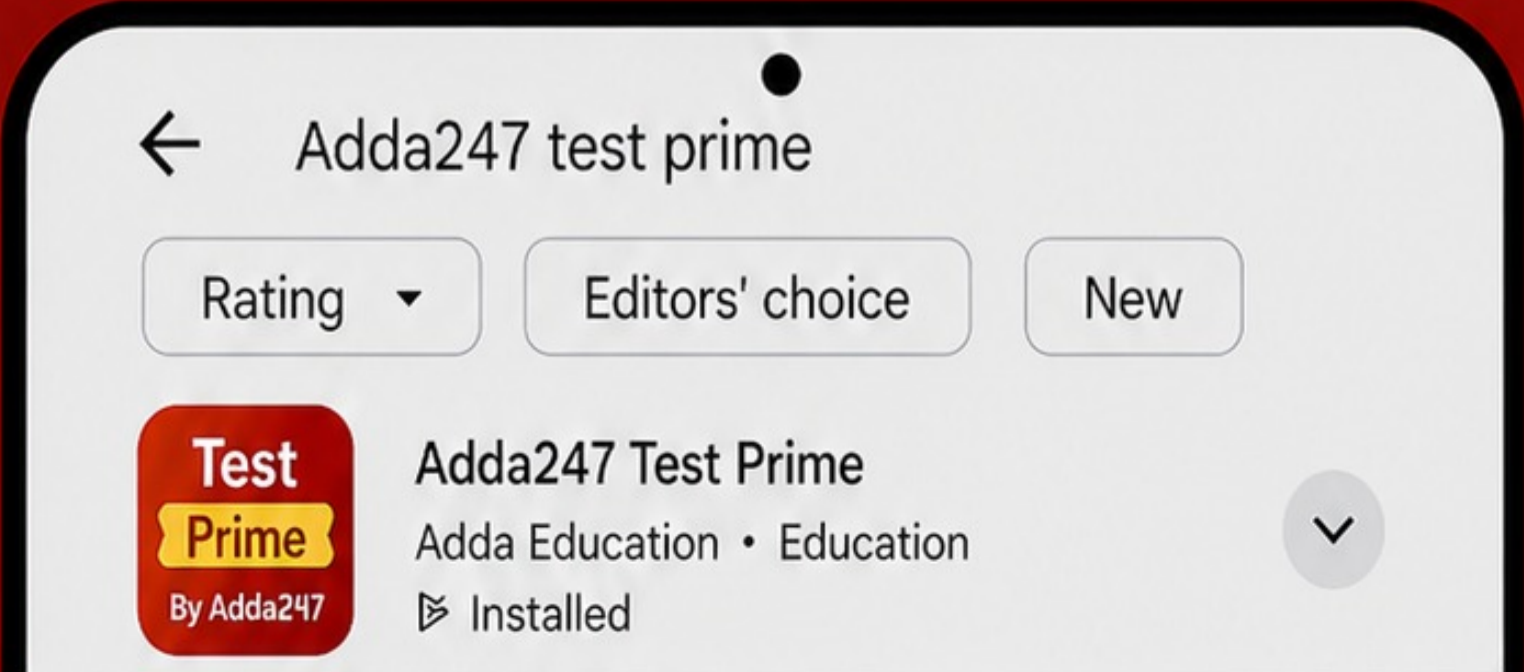

»»» DOWNLOAD THE APP «««

Symbol in Diagram	Meaning
- / O	Female
+ / □	Male
=	Married Couple
—	Siblings
	Difference Of Generation

@ F ÷ G + M \$ N'

दी गई जानकारी से संबंध आरेख होगा:

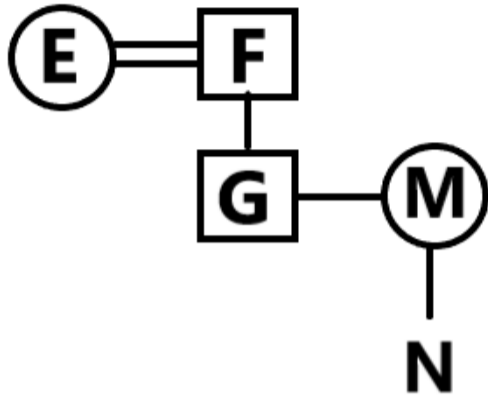

इस प्रकार, E, M की माता है, और M, N की माता है → E, N की माता की माता है।
अतः, सही विकल्प है: (a)

Q.3 अंग्रेजी वर्णमाला क्रम के आधार पर, निम्नलिखित चार अक्षर-समूह युग्मों में से तीन एक निश्चित तरीके से समान हैं और इस प्रकार एक समूह बनाते हैं। कौन सा अक्षर-समूह युग्म उस समूह से संबंधित नहीं है?
(नोट: विषम का चयन व्यंजनों/स्वर की संख्या या अक्षर-समूह में उनकी स्थिति पर आधारित नहीं है।)

- A. HL-OF
- B. CG-JB
- C. KO-RI
- D. EI-LC

Answer: B

Sol:

1	2	3	4	5	6	7	8	9	10	11	12	13
A	B	C	D	E	F	G	H	I	J	K	L	M
Z	Y	X	W	V	U	T	S	R	Q	P	O	N
26	25	24	23	22	21	20	19	18	17	16	15	14

तर्क: पहला अक्षर वर्णानुक्रम में +7 विस्थापित होता है और दूसरा अक्षर -6 विस्थापित होता है।

विकल्प A: **HL → OF**

H → O = +7

L → F = -6

विकल्प B: **CG → JB**

C → J = +7

G → B = -5 (अनुसरण नहीं करता)

विकल्प C: **KO → RI**

K → R = +7

O → I = -6

विकल्प D: **EI → LC**

E → L = +7

I → C = -6

अतः, विषम युग्म है: **CG → JB**

इस प्रकार, सही विकल्प है: (b)

Q.4 यह प्रश्न नीचे दिए गए पाँच तीन-अंकीय संख्याओं पर आधारित है।

(बाएँ) 458 294 680 183 297 (दाएँ)

(उदाहरण- 697 - पहला अंक = 6, दूसरा अंक = 9 और तीसरा अंक = 7)

(नोट: सभी ऑपरेशन बाएँ से दाएँ किए जाएंगे।)

यदि सभी संख्याओं को आरोही क्रम में व्यवस्थित किया जाए, तो कितनी संख्याओं की स्थिति अपरिवर्तित रहेगी?

- A. कोई नहीं
- B. चार
- C. दो
- D. एक

Answer: D

Sol: दिया गया:

(बाएँ) 458 294 680 183 297 (दाएँ)

स्टेप-बाय-स्टेप:

मूल क्रम: 458 | 294 | 680 | 183 | 297

आरोही क्रम: 183 | 294 | 297 | 458 | 680

स्थिति जांच:

458 → बदला

294 → **समान (दूसरा)**

680 → बदला

183 → बदला

297 → बदला

अपरिवर्तित स्थितियाँ = 1.

अंतिम उत्तर:

एक

अंतिम सही विकल्प:

(D)

Q.5 A, B, C, D, E, F और G एक वृत्ताकार मेज के चारों ओर केंद्र की ओर मुख करके बैठे हैं। F, G के ठीक दाएं बैठा है। B, G के बाएं से तीसरे स्थान पर बैठा है। A, D और G का निकटतम पड़ोसी है। C, B के बाएं से दूसरे स्थान पर बैठा है। D के बाएं से गिने जाने पर E और D के बीच कितने लोग बैठे हैं?

- A. एक
- B. चार
- C. दो
- D. तीन

Answer: A

Sol: दिया गया है:

A, B, C, D, E, F और G एक वृत्ताकार मेज के चारों ओर केंद्र की ओर मुख करके बैठे हैं।

F, G के ठीक दाएं बैठा है।

B, G के बाएं से तीसरे स्थान पर बैठा है।

A, D और G का निकटतम पड़ोसी है।

C, B के बाएं से दूसरे स्थान पर बैठा है।

दी गई जानकारी से बैठने की व्यवस्था इस प्रकार होगी:

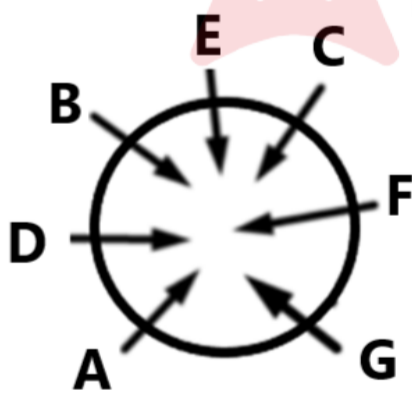

अतः, D के बाएं से गिने जाने पर E और D के बीच **एक व्यक्ति** बैठा है।

इस प्रकार, सही विकल्प है: (a)

Q.6 दी गई श्रृंखला में प्रश्न चिह्न (?) के स्थान पर क्या आना चाहिए?
7, 16, 30, 49, 73, ?

- A. 105
- B. 104
- C. 103
- D. 102

Answer: D

Sol: दी गई श्रृंखला: 7, 16, 30, 49, 73, ?

तर्क: अंतर एक स्थिर मान से बढ़ता है।

चरण-दर-चरण:

$$16 - 7 = 9$$

$$30 - 16 = 14$$

$$49 - 30 = 19$$

$$73 - 49 = 24$$

अंतर: 9, 14, 19, 24 → +5 की वृद्धि होती है

$$\text{अगला अंतर} = 24 + 5 = 29$$

$$\text{अगला पद} = 73 + 29 = 102$$

लघु विधि (Short Trick):

अंतरों में क्रमिक रूप से +5 जोड़ें।

अंतिम उत्तर:

$$102$$

अंतिम सही विकल्प:

(D)

Q.7 यदि + का अर्थ -, - का अर्थ ×, × का अर्थ ÷ और ÷ का अर्थ + है, तो निम्नलिखित समीकरण में प्रश्न चिह्न (?) के स्थान पर क्या आएगा?

$$12 - 2 + 49 \times 7 \div 5 = ?$$

A. 22

B. 27

C. 12

D. 17

Answer: A

Sol: दिया गया है:

चिह्न + - × ÷

अर्थ - × ÷ +

ऑपरेशन वरीयता अनुसार	प्रतीक
ब्रैकेट	[,], (,)
ऑर्डर, का	(घात), √(मूल), का
विभाजन	÷
गुणन	×
जोड़	+
घटाव	-

चरण-दर-चरण:

$$12 - 2 + 49 \times 7 \div 5$$

$$\rightarrow 12 \times 2 - 49 \div 7 + 5$$

$$\rightarrow 24 - 7 + 5$$

$$\rightarrow 22$$

अंतिम उत्तर:

$$22$$

अंतिम सही विकल्प:

(A)

Q.8 FRUZ अंग्रेजी वर्णमाला क्रम के आधार पर एक निश्चित तरीके से JUYC से संबंधित है। उसी तरह, VDKL, ZGOO से संबंधित है। दिए गए विकल्पों में से HMWU किस से संबंधित है, उसी तर्क का अनुसरण करते हुए?

A. LPAX

B. XPLA

C. LPXA

D. XAPL

Answer: A

Sol: दिया गया है:

$$\text{FRUZ} \rightarrow \text{JUYC}$$

$$\text{VDKL} \rightarrow \text{ZGOO}$$

HMWU के लिए संबंध ज्ञात कीजिए।

1	2	3	4	5	6	7	8	9	10	11	12	13
A	B	C	D	E	F	G	H	I	J	K	L	M
Z	Y	X	W	V	U	T	S	R	Q	P	O	N
26	25	24	23	22	21	20	19	18	17	16	15	14

तर्क: अक्षर एकांतर रूप से +4, +3 द्वारा विस्थापित होते हैं (Z के बाद चक्राकार)।

चरण-दर-चरण:

FRUZ → JUYC

F→J (+4), R→U (+3), U→Y (+4), Z→C (+3)

VDKL → ZGOO

V→Z (+4), D→G (+3), K→O (+4), L→O (+3)

HMWU पर लागू करें:

H→L (+4)

M→P (+3)

W→A (+4, चक्राकार)

U→X (+3)

परिणाम = LPAX

शॉर्ट ट्रिक:

अक्षर दर अक्षर एकांतर +4, +3 विस्थापन लागू करें।

अंतिम उत्तर:

LPAX

अंतिम सही विकल्प:

(A)

Q.9 दिए गए कथनों और निष्कर्षों को ध्यानपूर्वक पढ़ें। यह मानते हुए कि कथनों में दी गई जानकारी सत्य है, भले ही वह सामान्य रूप से ज्ञात तथ्यों से भिन्न प्रतीत होती हो, यह तय करें कि दिए गए निष्कर्षों में से कौन सा/से कथनों का तार्किक रूप से अनुसरण करता/करते है/हैं।

कथन:

I. कुछ फाइलें पुस्तकें हैं।

II. सभी पुस्तकें चाबियां हैं।

निष्कर्ष:

(I) कुछ फाइलें चाबियां हैं।

(II) सभी चाबियां पुस्तकें हैं।

A. केवल निष्कर्ष (I) अनुसरण करता है।

B. केवल निष्कर्ष (II) अनुसरण करता है।

C. न तो निष्कर्ष (I) और न ही (II) अनुसरण करता है।

D. दोनों निष्कर्ष (I) और (II) अनुसरण करते हैं।

Answer: A

Sol: दिया गया है:

कथन:

I. कुछ फाइलें पुस्तकें हैं।

II. सभी पुस्तकें चाबियां हैं।

दिए गए कथनों से वेन आरेख इस प्रकार होगा:

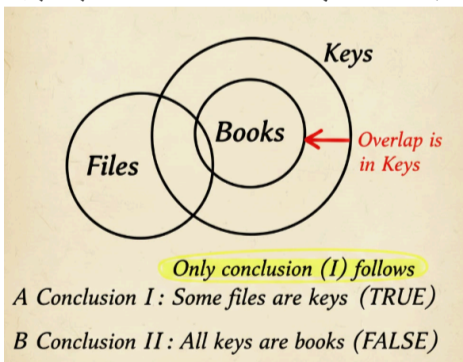

निष्कर्ष:

(I) कुछ फाइलें चाबियां हैं। → निष्कर्ष (I) अनुसरण करता है। क्योंकि जो फाइलें पुस्तकें हैं वे स्वतः ही चाबियां बन जाती हैं।

(II) सभी चाबियां पुस्तकें हैं। → हम केवल यह जानते हैं कि सभी पुस्तकें चाबियां हैं, न कि इसका उल्टा। 'चाबी' के वृत्त में 'खाली' स्थान हो सकता है। निष्कर्ष (II) अनुसरण नहीं करता है।

अतः, केवल निष्कर्ष (I) अनुसरण करता है।

इस प्रकार, सही विकल्प है: (a)

Q.10 अंग्रेजी वर्णमाला क्रम के आधार पर, निम्नलिखित चार अक्षर-समूहों में से तीन एक निश्चित तरीके से समान हैं और इस प्रकार एक समूह बनाते हैं। कौन सा अक्षर-समूह उस समूह से संबंधित नहीं है?

(नोट: विषम का चयन स्वरों/व्यंजनों की संख्या या अक्षर-समूह में उनकी स्थिति पर आधारित नहीं है।)

- A. HKO
- B. DGK
- C. ORW
- D. BEI

Answer: C

Sol:

1	2	3	4	5	6	7	8	9	10	11	12	13
A	B	C	D	E	F	G	H	I	J	K	L	M
Z	Y	X	W	V	U	T	S	R	Q	P	O	N
26	25	24	23	22	21	20	19	18	17	16	15	14

तर्क: सही समूह में, पैटर्न +3 फिर +4 है।

चरण-दर-चरण:

H(8) → K(11) = +3; K(11) → O(15) = +4

D(4) → G(7) = +3; G(7) → K(11) = +4

O(15) → R(18) = +3; R(18) → W(23) = +5 X

B(2) → E(5) = +3; E(5) → I(9) = +4

केवल **ORW +3, +4 पैटर्न को तोड़ता है।**

अंतिम उत्तर:

ORW

अंतिम सही विकल्प:

(C)

Q.11 FKPX अंग्रेजी वर्णमाला क्रम के आधार पर एक निश्चित तरीके से IPSC से संबंधित है। उसी तरह, REBR, UJEW से संबंधित है। निम्नलिखित में से किस विकल्प से ATKG संबंधित है, उसी तर्क का अनुसरण करते हुए?

- A. DFRT
- B. DYLN
- C. DLYN
- D. DYNL

Answer: D

Sol: दी गई जानकारी:

FKPX → IPSC

REBR → UJEW

ATKG के लिए संबंध ज्ञात कीजिए।

1	2	3	4	5	6	7	8	9	10	11	12	13
A	B	C	D	E	F	G	H	I	J	K	L	M
Z	Y	X	W	V	U	T	S	R	Q	P	O	N
26	25	24	23	22	21	20	19	18	17	16	15	14

तर्क: एकांतर अक्षर क्रमशः +3 और +5 द्वारा विस्थापित होते हैं।

FKPX → IPSC

F → I = +3

K → P = +5

P → S = +3

X → C = +5 (चक्राकार विस्थापन)

REBR → UJEW

R → U = +3

E → J = +5

B → E = +3

R → W = +5

यही तर्क **ATKG** पर लागू करें

A → D = +3

T → Y = +5

K → N = +3

G → L = +5

अतः हमें प्राप्त होता है: **D Y N L**

इस प्रकार, सही विकल्प है: (d)

Q.12 सात व्यक्ति, F, G, H, I, J, K और R, एक वृत्ताकार मेज के चारों ओर केंद्र की ओर मुख करके बैठे हैं। I, J के बाईं ओर तीसरे स्थान पर बैठा है। R, G के बाईं ओर दूसरे स्थान पर बैठा है। H और R के बीच केवल J बैठा है। F, I का निकटतम पड़ोसी नहीं है। K के दाईं ओर से गिनने पर K और R के बीच कितने व्यक्ति बैठे हैं?

- A. एक
- B. चार
- C. दो
- D. तीन

Answer: C

Sol: दिया गया है:

सात व्यक्ति, F, G, H, I, J, K और R, एक वृत्ताकार मेज के चारों ओर केंद्र की ओर मुख करके बैठे हैं।

I, J के बाईं ओर तीसरे स्थान पर बैठा है।

R, G के बाईं ओर दूसरे स्थान पर बैठा है।

H और R के बीच केवल J बैठा है।

F, I का निकटतम पड़ोसी नहीं है।

दी गई जानकारी से बैठने की व्यवस्था इस प्रकार होगी:

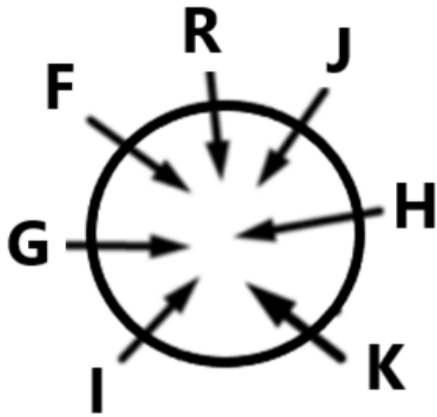

अतः, K के दाईं ओर से गिनने पर K और R के बीच दो व्यक्ति बैठे हैं।

अतः, सही विकल्प है: (a)

Q.13 यदि 'A' का अर्थ '÷' है, 'B' का अर्थ '×' है, 'C' का अर्थ '+' है और 'D' का अर्थ '-' है, तो निम्नलिखित समीकरण में प्रश्नवाचक चिह्न (?) के स्थान पर क्या आएगा?
6 B 7 D 84 A 3 C 15 = ?

- A. 32
- B. 42
- C. 36
- D. 29

Answer: D

Sol: दिया गया है:

अक्षर ABCD

चिह्न ÷ × + -

संचालन वरीयता क्रम अनुसार	प्रतीक
ब्रैकेट्स	[], (), ()
घात, मूल, का	(घात), √(मूल), का
भाग	÷
गुणा	×
जोड़	+
घटाव	-

6 B 7 D 84 A 3 C 15 = ?

चरण-दर-चरण:

$6 \times 7 - 84 \div 3 + 15 = ?$

$? = 6 \times 7 - 28 + 15$

$? = 42 - 28 + 15$

$? = 47 - 28$

$? = 29$

अंतिम उत्तर:

29

अंतिम सही विकल्प:

(D)

Q.14 दिए गए श्रेणी में प्रश्नवाचक चिह्न (?) के स्थान पर क्या आएगा?
26 40 55 71 ? 106

- A. 88
- B. 89
- C. 104
- D. 92

Answer: A

Sol: दी गई श्रेणी: 26, 40, 55, 71, ?, 106
तर्क: अंतर प्रत्येक बार +1 से बढ़ रहा है।
स्टेप-बाय-स्टेप:
 $40 - 26 = 14$
 $55 - 40 = 15$
 $71 - 55 = 16$
 अगला अंतर = 17
 उसके बाद अगला अंतर = 18
 इसलिए लुप्त पद = $71 + 17 = 88$
जांच: $88 + 18 = 106$
 अंतिम उत्तर:
 88
 अंतिम सही विकल्प:
 (A)

- Q.15** निम्नलिखित संख्या-युग्मों में, दूसरी संख्या पहली संख्या पर कुछ गणितीय संक्रियाएं लागू करके प्राप्त की जाती है। उस सेट का चयन करें जिसमें संख्याएं उसी तरह संबंधित हैं जैसे निम्नलिखित सेटों की संख्याएं संबंधित हैं।
 (नोट: संक्रियाएं पूर्ण संख्याओं पर की जानी चाहिए, संख्याओं को उनके घटक अंकों में तोड़े बिना। जैसे 13 - 13 पर संक्रियाएं जैसे 13 में जोड़ना/घटाना/गुणा करना किया जा सकता है। 13 को 1 और 3 में तोड़ना और फिर 1 और 3 पर गणितीय संक्रियाएं करना अनुमत नहीं है।)
- 19, 33
 17, 29
- A. 26, 43
 - B. 23, 40
 - C. 24, 43
 - D. 22, 38

Answer: C

Sol: दिए गए युग्म:
 $19 \rightarrow 33$
 $17 \rightarrow 29$
तर्क: दूसरी संख्या = (पहली $\times 2$) - 5
 चरण-दर-चरण:
 $19 \times 2 - 5 = 38 - 5 = 33$
 $17 \times 2 - 5 = 34 - 5 = 29$
विकल्पों की जांच करें:
 A: $26 \times 2 - 5 = 47 \neq 43$
 B: $23 \times 2 - 5 = 41 \neq 40$
 C: $24 \times 2 - 5 = 43$ (अनुसरण करता है)
 D: $22 \times 2 - 5 = 39 \neq 38$
 अंतिम उत्तर:
 24, 43
 अंतिम सही विकल्प:
 (C)

- Q.16** संख्या 8237519 के प्रत्येक अंक को बाएं से दाएं आरोही क्रम में व्यवस्थित किया जाता है। इस प्रकार बनी नई संख्या में बाएं से दूसरे और दाएं से दूसरे अंकों का योग क्या होगा?
- A. 9
 - B. 10
 - C. 8
 - D. 12

Answer: B

Sol: दी गई संख्या = 8237519
चरण-दर-चरण:
अंक: 8, 2, 3, 7, 5, 1, 9
आरोही क्रम: 1 2 3 5 7 8 9
 बाएं से दूसरा = 2

दाएं से दूसरा = 8
योग = 2 + 8 = 10
अंतिम उत्तर:
10
अंतिम सही विकल्प:
(B)

Q.17 अंग्रेजी वर्णमाला क्रम के आधार पर दिए गए श्रेणी में प्रश्नवाचक चिन्ह (?) के स्थान पर क्या आएगा?
JUO UFZ FQK QBV ?

- A. BGM
- B. BMG
- C. BYG
- D. BGY

Answer: B

Sol: दिया गया:

JUO UFZ FQK QBV ?

तर्क: अक्षर प्रत्येक बार +11 वर्णमाला शिफ्ट का पालन करते हैं

पहला अक्षर: J (+11) → U (+11) → F (+11) → Q (+11) → **B**

दूसरा अक्षर: U (+11) → F (+11) → Q (+11) → B (+11) → **M**

तीसरा अक्षर: O (+11) → Z (+11) → K (+11) → V (+11) → **G**

इसलिए, अगला पद है: **BMG**

अतः, सही विकल्प है: (B)

Q.18 दी गई श्रृंखला में प्रश्न चिह्न (?) के स्थान पर क्या आना चाहिए?
510 511 519 546 610 ?

- A. 735
- B. 695
- C. 755
- D. 715

Answer: A

Sol: दिया गया है:

510, 511, 519, 546, 610, ?

तर्क: अंतर क्रमागत घन का अनुसरण करते हैं।

चरण-दर-चरण:

$$511 - 510 = 1 = 1^3$$

$$519 - 511 = 8 = 2^3$$

$$546 - 519 = 27 = 3^3$$

$$610 - 546 = 64 = 4^3$$

$$\text{अगला अंतर} = 5^3 = 125$$

$$\text{अगला पद} = 610 + 125 = 735$$

लघु विधि (Short Trick):

घन जोड़ें: $1^3, 2^3, 3^3, 4^3 \rightarrow$ अगला 5^3 है।

अंतिम उत्तर:

735

अंतिम सही विकल्प:

(A)

Q.19 अंग्रेजी वर्णमाला क्रम के आधार पर JFCK एक निश्चित तरीके से HDAI से संबंधित है। उसी प्रकार, MIFN, KGDL से संबंधित है। समान तर्क का अनुसरण करते हुए, दिए गए विकल्पों में से PLIQ किससे संबंधित है?

- A. JNOG
- B. JNGO
- C. NJOG
- D. NJGO

Answer: D

Sol: दिया गया है:

JFCK → HDAI, MIFN → KGDL

PLIQ → ?

1	2	3	4	5	6	7	8	9	10	11	12	13
A	B	C	D	E	F	G	H	I	J	K	L	M
Z	Y	X	W	V	U	T	S	R	Q	P	O	N
26	25	24	23	22	21	20	19	18	17	16	15	14

तर्क: प्रत्येक अक्षर को वर्णमाला में -2 स्थान स्थानांतरित (shift) किया जाता है।

चरण-दर-चरण:

JFCK → HDAI

J→H (-2), F→D (-2), C→A (-2), K→I (-2)

MIFN → KGDL

M→K (-2), I→G (-2), F→D (-2), N→L (-2)

PLIQ पर लागू करने पर:

P→N, L→J, I→G, Q→O

परिणाम = **NJGO**

अंतिम उत्तर:

NJGO

अंतिम सही विकल्प:

(D)

Q.20 यह प्रश्न नीचे दी गई पांच, तीन-अंकीय संख्याओं पर आधारित है।

(बाएं) 984 673 543 126 341 (दाएं)

(उदाहरण- 697 - पहला अंक = 6, दूसरा अंक = 9 और तीसरा अंक = 7)

(नोट: सभी संक्रियाएं बाएं से दाएं की जानी हैं।)

यदि सभी संख्याओं को अवरोही क्रम में व्यवस्थित किया जाता है, तो कितनी संख्याओं का स्थान अपरिवर्तित रहेगा?

- A. 4
- B. 1
- C. 3
- D. 2

Answer: C

Sol: दी गई संख्याएं: (बाएं → दाएं): 984, 673, 543, 126, 341

चरण-दर-चरण:

मूल क्रम: 984 | 673 | 543 | 126 | 341

अवरोही क्रम: 984 | 673 | 543 | 341 | 126

स्थान-वार जांच:

984 → समान (पहला)

673 → समान (दूसरा)

543 → समान (तीसरा)

126 → परिवर्तित

341 → परिवर्तित

कुल अपरिवर्तित स्थान = **3**.

अंतिम उत्तर:

3

अंतिम सही विकल्प:

(C)

Q.21 निम्नलिखित में से कौन सा अक्षर-संख्या समूह दी गई श्रृंखला में प्रश्न चिह्न (?) को प्रतिस्थापित करेगा ताकि इसे तार्किक रूप से पूरा किया जा सके?

JCV 13, MFY 25, PIB 49, SLE 97, VOH 193, ?

- A. YRK 385
- B. URK 385
- C. YOK 385
- D. YRK 383

Answer: A

Sol: दिया गया है:

JCV 13, MFY 25, PIB 49, SLE 97, VOH 193, ?

1	2	3	4	5	6	7	8	9	10	11	12	13
A	B	C	D	E	F	G	H	I	J	K	L	M
Z	Y	X	W	V	U	T	S	R	Q	P	O	N
26	25	24	23	22	21	20	19	18	17	16	15	14

तर्क: संख्याएँ ($\times 2 - 1$) का अनुसरण करती हैं; अक्षर स्थान-वार +3, +3, +3 से स्थानांतरित होते हैं।

चरण-दर-चरण:

संख्याएँ:

$$13 \rightarrow 25 (=13 \times 2 - 1)$$

$$25 \rightarrow 49 (=25 \times 2 - 1)$$

$$49 \rightarrow 97 (=49 \times 2 - 1)$$

$$97 \rightarrow 193 (=97 \times 2 - 1)$$

$$\text{अगली} = 193 \times 2 - 1 = 385$$

अक्षर:

$$J \rightarrow M \rightarrow P \rightarrow S \rightarrow V \rightarrow Y (+3 \text{ प्रत्येक})$$

$$C \rightarrow F \rightarrow I \rightarrow L \rightarrow O \rightarrow R (+3 \text{ प्रत्येक})$$

$$V \rightarrow Y \rightarrow B \rightarrow E \rightarrow H \rightarrow K (+3 \text{ प्रत्येक, वृत्ताकार})$$

तो अगला समूह = **Y R K 385**

अंतिम उत्तर:

YRK 385

अंतिम सही विकल्प:

(A)

Q.22 यदि 'A' का अर्थ ' \div ' है, 'B' का अर्थ ' \times ' है, 'C' का अर्थ '+' है और 'D' का अर्थ '-' है, तो निम्नलिखित समीकरण में प्रश्नवाचक चिह्न (?) के स्थान पर क्या आएगा?
11 B 3 C 20 D 93 A 3 = ?

- A. 2
- B. 9
- C. 15
- D. 22

Answer: D

Sol: दिया गया है:

अक्षर ABCD

चिह्न $\div \times + -$

संचालन वरीयता क्रम अनुसार	प्रतीक
ब्रैकेट्स	$[], , ()$
घात, मूल, का	(घात), $\sqrt{\text{मूल}}$, का
भाग	\div
गुणा	\times
जोड़	$+$
घटाव	$-$

$$11 B 3 C 20 D 93 A 3 = ?$$

चरण-दर-चरण:

$$11 \times 3 + 20 - 93 \div 3 = ?$$

$$? = 33 + 20 - 31$$

$$? = 53 - 31$$

$$? = 22$$

अतः, सही विकल्प है: (d)

Q.23 अंग्रेजी वर्णमाला क्रम के आधार पर, निम्नलिखित चार अक्षर-समूह युग्मों में से तीन एक निश्चित तरीके से समान हैं और इस प्रकार एक समूह बनाते हैं। कौन सा अक्षर-समूह युग्म उस समूह से संबंधित नहीं है?
(नोट: विषम का चयन स्वरों/व्यंजनों की संख्या या अक्षर-समूह में उनकी स्थिति पर आधारित नहीं है।)

- A. AE-DH
- B. KO-NR
- C. HL-JQ
- D. LP-OS

Answer: C

Sol:

1	2	3	4	5	6	7	8	9	10	11	12	13
A	B	C	D	E	F	G	H	I	J	K	L	M
Z	Y	X	W	V	U	T	S	R	Q	P	O	N
26	25	24	23	22	21	20	19	18	17	16	15	14

तर्क: सही समूह में, प्रत्येक अक्षर +3 से आगे बढ़ता है।

चरण-दर-चरण:

A) A→D (+3), E→H (+3)

B) K→N (+3), O→R (+3)

C) H→J (+2), L→Q (+5) X

D) L→O (+3), P→S (+3)

केवल विकल्प C +3, +3 नियम का पालन नहीं करता है।

अंतिम उत्तर:

HL - JQ

अंतिम सही विकल्प:

(C)

Q.24 किशोरी अपनी कक्षा में नीचे से 15वें और ऊपर से 26वें स्थान पर है। उसकी कक्षा में कितने छात्र हैं?

- A. 40
- B. 38
- C. 39
- D. 37

Answer: A

Sol: दी गई जानकारी:

किशोरी की रैंक = ऊपर से 26वीं

किशोरी की रैंक = नीचे से 15वीं

तर्क: कुल छात्र = (ऊपर से रैंक) + (नीचे से रैंक) - 1

चरण-दर-चरण:

कुल = 26 + 15 - 1 = 40

अंतिम उत्तर:

40

अंतिम सही विकल्प:

(A)

Q.25 विराट बिंदु A से शुरू करता है और दक्षिण की ओर 10 किमी ड्राइव करता है। फिर वह दाएं मुड़ता है, 9 किमी ड्राइव करता है, बाएं मुड़ता है और 5 किमी ड्राइव करता है। फिर वह बाएं मुड़ता है और 9 किमी ड्राइव करता है। वह अंतिम बार दाएं मुड़ता है, 4 किमी ड्राइव करता है और बिंदु P पर रुकता है। बिंदु A पर फिर से पहुँचने के लिए उसे कितनी दूर (न्यूनतम दूरी) और किस दिशा में ड्राइव करना चाहिए? (जब तक निर्दिष्ट न हो, सभी मोड़ केवल 90° के हैं।)

- A. 19 किमी उत्तर की ओर
- B. 19 किमी दक्षिण की ओर
- C. 15 किमी पूर्व की ओर
- D. 15 किमी दक्षिण की ओर

Answer: A

Sol: दिया गया है:

विराट बिंदु A से शुरू करता है और दक्षिण की ओर 10 किमी ड्राइव करता है।

फिर वह दाएं मुड़ता है, 9 किमी ड्राइव करता है, बाएं मुड़ता है और 5 किमी ड्राइव करता है।

फिर वह बाएं मुड़ता है और 9 किमी ड्राइव करता है।

वह अंतिम बार दाएं मुड़ता है, 4 किमी ड्राइव करता है और बिंदु P पर रुकता है।

दी गई जानकारी से पथ आरेख इस प्रकार होगा:

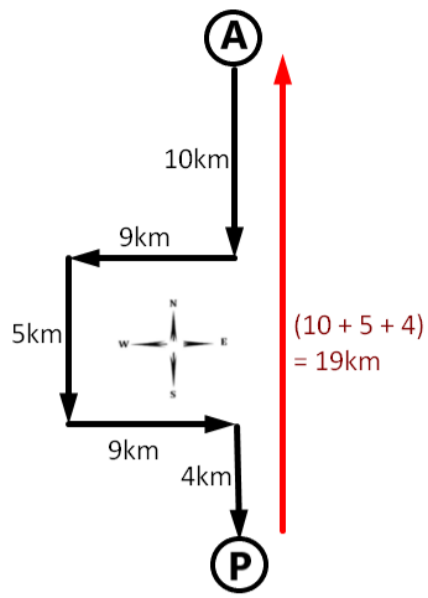

अतः, बिंदु A पर फिर से पहुँचने के लिए वह **19 किमी उत्तर की ओर** ड्राइव करेगा।
अतः, सही विकल्प है: (a)

Q.26 फरवरी 2025 में भारत को 2024 में ओलंपिक कांस्य दिलाने के बाद किस भारतीय खिलाड़ी ने "सपोर्टस्टार एसेस अवार्ड्स - स्पोर्टस्टार ऑफ द ईयर (पुरुष)" जीता?

- A. हरमनप्रीत सिंह
- B. पी. आर. श्रीजेश
- C. मनप्रीत सिंह
- D. विराट कोहली

Answer: A

Sol: सही उत्तर (A) हरमनप्रीत सिंह है

व्याख्या:

- भारतीय पुरुष हॉकी टीम के कप्तान हरमनप्रीत सिंह को 2025 स्पोर्टस्टार एसेस अवार्ड्स में स्पोर्टस्टार ऑफ द ईयर (पुरुष) के रूप में सम्मानित किया गया।
- उन्होंने पेरिस 2024 ओलंपिक में भारत के कांस्य पदक जीतने में महत्वपूर्ण भूमिका निभाई, और टूर्नामेंट के शीर्ष स्कोरर के रूप में समाप्त हुए।

Information Booster:

- वे अपने नेतृत्व और ड्रैग-फ्लिकिंग कौशल के लिए "सरपंच" के रूप में प्रसिद्ध हैं।

Additional Knowledge:

- पी. आर. श्रीजेश (विकल्प B): दिग्गज गोलकीपर जो 2024 ओलंपिक के बाद सेवानिवृत्त हुए।
- विराट कोहली (विकल्प D): एक क्रिकेट आइकन, जिन्हें अक्सर ऐसे पुरस्कारों के लिए नामांकित किया जाता है लेकिन इस श्रेणी में 2025 के विजेता नहीं थे।

Q.27 4 मई 2026 को PaRRVA प्रणाली के पूर्ण संचालन के बाद निवेशकों के लिए प्राथमिक लाभ क्या है?

- A. शेयर बाजार के सभी निवेशों पर गारंटीकृत रिटर्न
- B. सभी ब्रोकरेज शुल्क और लेनदेन करों की छूट
- C. सूचित निर्णय लेने के लिए सत्यापित प्रदर्शन रिकॉर्ड तक पहुंच
- D. SEBI द्वारा सर्वश्रेष्ठ प्रदर्शन करने वाले शेयरों का स्वचालित चयन

Answer: C

Sol: सही उत्तर (c) सूचित निर्णय लेने के लिए सत्यापित प्रदर्शन रिकॉर्ड तक पहुंच है

स्पष्टीकरण:

- PaRRVA का मुख्य उद्देश्य निवेशकों को सटीक, पारदर्शी और विश्वसनीय डेटा प्रदान करना है।
- निवेशक अब निवेश सलाहकारों और अनुसंधान विश्लेषकों के सत्यापित प्रदर्शन रिकॉर्ड तक पहुंच सकते हैं।
- यह पारदर्शिता विभिन्न वित्तीय सेवा प्रदाताओं के बीच बेहतर तुलना की अनुमति देती है।
- यह निवेशकों को धोखाधड़ी या अतिरंजित प्रदर्शन दावों द्वारा गुमराह किए जाने के जोखिम को काफी कम करता है।
- अंततः, प्रणाली का उद्देश्य निवेशक के विश्वास को बढ़ाना और वित्तीय बाजारों में विश्वास को बढ़ावा देना है।

Information Booster:

- PaRRVA यह सुनिश्चित करता है कि विज्ञापनों में दिखाया गया "पिछला प्रदर्शन" डेटा मानकीकृत है और किसी तीसरे पक्ष की एजेंसी द्वारा प्रमाणित है।
- यह कदम निवेशक सुरक्षा और वित्तीय डेटा अखंडता में वैश्विक सर्वोत्तम प्रथाओं के अनुरूप है।

Additional Knowledge:

- गारंटीकृत रिटर्न: SEBI और PaRRVA प्रणाली रिटर्न की गारंटी नहीं देते हैं; वे केवल ऐतिहासिक डेटा को सत्यापित करते हैं।
- शुल्क की छूट: PaRRVA एक डेटा सत्यापन प्रणाली है और इसका ब्रोकरेज या कर ढांचे पर कोई प्रभाव नहीं पड़ता है।
- स्वचालित चयन: SEBI एक नियामक बना हुआ है और निवेशकों के लिए स्टॉक चयन में भाग नहीं लेता है।

Q.28 संयुक्त राष्ट्र सतत विकास रिपोर्ट 2025 के अनुसार, भारत की सतत विकास लक्ष्य (SDG) सूचकांक रैंक और स्कोर क्या है?

- स्कोर 66.95 के साथ रैंक 100
- स्कोर 64.10 के साथ रैंक 109
- स्कोर 70.50 के साथ रैंक 95
- स्कोर 66.95 के साथ रैंक 99

Answer: D

Sol: सही उत्तर (d) रैंक 99 और स्कोर 66.95 है

Explanation:

- संयुक्त राष्ट्र सतत विकास रिपोर्ट (SDR) 2025 के अनुसार, भारत ने पहली बार विश्व स्तर पर शीर्ष 100 में जगह बनाई, मूल्यांकित देशों में से 99वीं रैंक हासिल की, जिसके साथ इसका इंडेक्स स्कोर 66.95 रहा।
- SDR एक वार्षिक रिपोर्ट है जो 2030 एजेंडा द्वारा अनिवार्य 17 सतत विकास लक्ष्यों (SDGs) को प्राप्त करने की दिशा में सभी संयुक्त राष्ट्र सदस्य राज्यों की प्रगति को ट्रैक करती है।
- भारत का 99वाँ स्थान पर पहुंचना एक महत्वपूर्ण बहु-वर्षीय सुधार का प्रतिनिधित्व करता है, जो गरीबी उन्मूलन, नवीकरणीय ऊर्जा विस्तार और डिजिटल वित्तीय समावेशन को लक्षित करने वाली आक्रामक राष्ट्रीय नीतियों द्वारा संचालित है।
- प्रणालीगत चुनौतियों के बावजूद, 66.95 का स्कोर यह दर्शाता है कि भारत संयुक्त राष्ट्र द्वारा परिभाषित इष्टतम सतत विकास मैट्रिक्स को प्राप्त करने के मार्ग पर लगभग दो-तिहाई रास्ता तय कर चुका है।

Information Booster:

- 17 सतत विकास लक्ष्यों को 2015 में संयुक्त राष्ट्र द्वारा गरीबी को समाप्त करने, ग्रह की रक्षा करने और यह सुनिश्चित करने के लिए सार्वभौमिक आह्वान के रूप में अपनाया गया था कि 2030 तक सभी लोग शांति और समृद्धि का आनंद लें।
- SDG इंडेक्स में शीर्ष रैंकिंग पर पारंपरिक रूप से यूरोपीय देशों, विशेष रूप से फ़िनलैंड, स्वीडन और डेनमार्क जैसे नॉर्डिक देशों का दबदबा है, जिनके पास अत्यधिक न्यायसंगत सामाजिक कल्याण प्रणालियाँ और मजबूत पर्यावरण सुरक्षा है।
- भारत में, नीति आयोग SDGs के समन्वय के लिए जिम्मेदार नोडल संस्थान के रूप में कार्य करता है और भारतीय राज्यों और केंद्र शासित प्रदेशों के बीच प्रतिस्पर्धी संघवाद को बढ़ावा देने के लिए नियमित रूप से SDG इंडिया इंडेक्स प्रकाशित करता है।
- जल जीवन मिशन के माध्यम से SDG 6 (स्वच्छ जल और स्वच्छता), और बड़े पैमाने पर सौर ऊर्जा पहलों के माध्यम से SDG 7 (सस्ती और स्वच्छ ऊर्जा) में भारत की प्रगति विशेष रूप से मजबूत रही है।
- संयुक्त राष्ट्र SDR 2025 रिपोर्ट में इस बात पर प्रकाश डाला गया कि भू-राजनीतिक संघर्षों, विकासशील अर्थव्यवस्थाओं में संरचनात्मक कमजोरियों और गंभीर रूप से तनावपूर्ण वैश्विक वित्तीय वास्तुकला के कारण विश्व स्तर पर SDGs पर प्रगति सुस्त बनी हुई है।

Q.29 प्रत्येक वर्ष विश्व स्तर पर अंतर्राष्ट्रीय जैज़ दिवस (International Jazz Day) किस तिथि को मनाया जाता है?

- 28 अप्रैल
- 29 अप्रैल
- 30 अप्रैल
- 1 मई

Answer: C

Sol: उत्तर: (c) 30 अप्रैल

व्याख्या:

- अंतर्राष्ट्रीय जैज़ दिवस प्रतिवर्ष 30 अप्रैल को मनाया जाता है।
- इसे यूनेस्को द्वारा 2011 में घोषित किया गया था।
- यह दिन जैज़ को एक वैश्विक सांस्कृतिक और एकीकृत कला रूप के रूप में मनाता है।

Information Booster:

- पहला उत्सव 2012 में आयोजित किया गया था।
- इसे संयुक्त राष्ट्र द्वारा समर्थन प्राप्त है।
- हर्बी हैनकोक इंस्टीट्यूट ऑफ जैज़ इसके आयोजन का नेतृत्व करता है।
- 2026 का मेजबान शहर शिकागो है।

Additional Knowledge:

- जैज़ की उत्पत्ति 20वीं सदी की शुरुआत में अमेरिका में हुई थी।
- यह सांस्कृतिक संवाद, शांति और रचनात्मकता को बढ़ावा देता है।
- प्रसिद्ध जैज़ कलाकारों में लुई आर्मस्ट्रांग और माइल्स डेविस शामिल हैं।

Q.30 अप्रैल 2026 में सिक्किम में नरेंद्र मोदी की यात्रा के संबंध में निम्नलिखित में से कौन सा/से कथन सही है/हैं?

- यह यात्रा सिक्किम के राज्यत्व के 50वें वर्ष के समारोह से संबंधित थी।
- इस यात्रा के दौरान ₹4,000 करोड़ से अधिक की परियोजनाओं का उद्घाटन/शुभारंभ किया गया।
- सिक्किम के रंगपो में एक इंडोर क्रिकेट अकादमी का उद्घाटन किया गया।
- यह यात्रा पूरी तरह से रक्षा संबंधी परियोजनाओं पर केंद्रित थी।

- केवल 1, 2 और 3
- केवल 1 और 4
- केवल 2 और 3
- 1, 2, 3 और 4

Answer: A

Sol: उत्तर

(a) केवल 1, 2 और 3

व्याख्या:

- कथन 1 सही है क्योंकि यह यात्रा सिक्किम के राज्यत्व की स्वर्ण जयंती (50 वर्ष) के समारोह के अवसर पर हुई थी।
- कथन 2 सही है क्योंकि ₹4,000 करोड़ से अधिक की विकास परियोजनाओं का उद्घाटन, शुभारंभ किया गया और आधारशिला रखी गई।
- कथन 3 सही है क्योंकि रंगपो (पाक्योंग जिला) में एक इंडोर क्रिकेट अकादमी का उद्घाटन किया गया।
- कथन 4 गलत है क्योंकि इस यात्रा में बुनियादी ढांचे, स्वास्थ्य सेवा और कनेक्टिविटी जैसे कई क्षेत्रों को कवर किया गया था—न केवल रक्षा।

Information Booster:

- नरेंद्र मोदी ने पालजोर स्टेडियम, गंगटोक में समापन समारोह में भाग लिया।
- उन्होंने स्वर्णजयंती मैत्री मंजरी पार्क का दौरा किया, जो सिक्किम की जैव विविधता को प्रदर्शित करने वाला एक ऑर्किड केंद्र है।
- अरुणाचल प्रदेश, मणिपुर, मेघालय, मिजोरम और नागालैंड जैसे पूर्वोत्तर राज्यों में क्रिकेट के बुनियादी ढांचे का विस्तार किया गया।
- यह यात्रा पूर्वोत्तर भारत में क्षेत्रीय विकास और खेल के बुनियादी ढांचे पर ध्यान केंद्रित करती है।

Additional Knowledge:

- सिक्किम 1975 में भारत का 22वां राज्य बना।
- सिक्किम की राजधानी: गंगटोक
- यह अपनी जैव विविधता और ऑर्किड (भारत में सबसे बड़ी किस्म) के लिए जाना जाता है। एक्ट ईस्ट पॉलिसी के तहत पूर्वोत्तर का विकास एक मुख्य प्राथमिकता है।

Q.31 राष्ट्रपति अपना इस्तीफा किसे सौंपते हैं:

- प्रधानमंत्री
- उपराष्ट्रपति
- लोकसभा अध्यक्ष
- भारत के मुख्य न्यायाधीश

Answer: B

Sol: सही उत्तर (B) उपराष्ट्रपति है

व्याख्या:

- भारतीय संविधान के अनुच्छेद 56 के अनुसार, राष्ट्रपति अपना त्याग पत्र उपराष्ट्रपति को संबोधित करते हैं।
- उपराष्ट्रपति को इस इस्तीफे की सूचना तुरंत लोकसभा अध्यक्ष को देनी चाहिए।

Information Booster:

- राष्ट्रपति 5 वर्ष के कार्यकाल के लिए पद धारण करते हैं।

Additional Knowledge:

- भारत के मुख्य न्यायाधीश: राष्ट्रपति को शपथ दिलाते हैं।

Q.32 मार्च 2025 में नई दिल्ली में 19वें रामनाथ गोयनका एक्सीलेंस इन जर्नलिज्म अवार्ड्स किसने प्रदान किए?

- नरेंद्र मोदी
- जगदीप धनखड़
- द्रौपदी मुर्मू
- अरविंद केजरीवाल

Answer: C

Sol: सही उत्तर (C) द्रौपदी मुर्मू है

व्याख्या:

- राष्ट्रपति द्रौपदी मुर्मू ने 19वें रामनाथ गोयनका एक्सीलेंस इन जर्नलिज्म अवार्ड्स प्रदान किए।
- ये पुरस्कार भारतीय पत्रकारिता में साहस और प्रतिबद्धता का जश्न मनाते हैं।

Information Booster:

- ये पुरस्कार एक्सप्रेस समूह द्वारा इसके संस्थापक रामनाथ गोयनका की स्मृति में स्थापित किए गए थे।

Additional Knowledge:

- श्रेणियों में राजनीति, पर्यावरण, पुस्तकों और खेलों पर रिपोर्टिंग शामिल है।

Q.33 राज्य के नीति निदेशक सिद्धांतों (DPSP) का कौन सा अनुच्छेद समान न्याय और मुफ्त कानूनी सहायता को बढ़ावा देता है?

- A. अनुच्छेद 39A
- B. अनुच्छेद 41
- C. अनुच्छेद 43
- D. अनुच्छेद 47

Answer: A

Sol: सही उत्तर (A) अनुच्छेद 39A है

व्याख्या:

- अनुच्छेद 39A यह सुनिश्चित करता है कि कानूनी प्रणाली का संचालन समान अवसर के आधार पर न्याय को बढ़ावा दे।
- यह सुनिश्चित करने के लिए मुफ्त कानूनी सहायता को अनिवार्य करता है कि आर्थिक या अन्य अक्षमताओं के कारण किसी भी नागरिक को न्याय से वंचित न किया जाए।

Information Booster:

- यह अनुच्छेद 42वें संवैधानिक संशोधन अधिनियम, 1976 द्वारा जोड़ा गया था।

Additional Knowledge:

- अनुच्छेद 41: काम, शिक्षा और कुछ मामलों में सार्वजनिक सहायता का अधिकार।
- अनुच्छेद 43: श्रमिकों के लिए निर्वाह मजदूरी।
- अनुच्छेद 47: पोषण के स्तर और जीवन स्तर को ऊपर उठाने का कर्तव्य।

Q.34 राज्य चुनाव आयुक्त की नियुक्ति किसके द्वारा की जाती है:

- A. राज्यपाल
- B. केंद्रीय गृह मंत्री
- C. राष्ट्रपति
- D. मुख्यमंत्री

Answer: A

Sol: सही उत्तर (A) राज्यपाल है

व्याख्या:

- भारतीय संविधान के अनुच्छेद 243K के तहत, राज्य चुनाव आयुक्त की नियुक्ति राज्य के राज्यपाल द्वारा की जाती है।
- वे पंचायतों और नगर पालिकाओं के चुनाव कराने के लिए जिम्मेदार हैं।

Information Booster:

- हालांकि राज्यपाल द्वारा नियुक्त किए जाते हैं, लेकिन राज्य चुनाव आयुक्त को केवल उच्च न्यायालय के न्यायाधीश के समान तरीके से ही हटाया जा सकता है।

Additional Knowledge:

- राष्ट्रपति: भारत के मुख्य चुनाव आयुक्त की नियुक्ति करते हैं।

Q.35 वर्धन वंश की स्थापना किस शासक ने की थी?

- A. प्रभाकरवर्धन
- B. पुष्यभूति
- C. राज्यवर्धन
- D. शीलादित्य

Answer: B

Sol: सही उत्तर (B) पुष्यभूति है

व्याख्या:

- वर्धन वंश, जिसे पुष्यभूति वंश के नाम से भी जाना जाता है, की स्थापना पुष्यभूति ने की थी।
- इस राजवंश ने हर्षवर्धन के अधीन अपने चरमोत्कर्ष को प्राप्त किया।

Information Booster:

- उनकी राजधानी मूल रूप से थानेसर (कुरुक्षेत्र) में थी लेकिन बाद में हर्ष द्वारा इसे कन्नौज स्थानांतरित कर दिया गया।
- बाणभट्ट हर्ष के दरबारी कवि थे और उन्होंने 'हर्षचरित' लिखा था।

Additional Knowledge:

- प्रभाकरवर्धन: वह इस वंश के पहले उल्लेखनीय राजा और हर्ष के पिता थे।
- शीलादित्य: हर्ष द्वारा इस्तेमाल की जाने वाली एक उपाधि।

Q.36 'राष्ट्रीय खेल दिवस 2025' की रिपोर्टों के अनुसार, किस भारतीय एथलीट ने 2025 में भाला फेंक में 90 मीटर के निशान को पार करते हुए एक प्रमुख मील का पत्थर हासिल किया?

- A. नीरज चोपड़ा
- B. किशोर जेना
- C. रोहित यादव
- D. विपिन कुमार

Answer: A

Sol: सही उत्तर (A) नीरज चोपड़ा है

व्याख्या:

- भारत के ओलंपिक चैंपियन नीरज चोपड़ा ने 2025 में 90 मीटर के मायावी निशान को हासिल किया, जो भाला फेंक में एक महत्वपूर्ण मील का पत्थर है।
- इससे खेल के सर्वकालिक महान खिलाड़ियों में उनकी स्थिति मजबूत हुई।

Information Booster:

- 90 मीटर के निशान को अक्सर एलीट भाला फेंकने वालों के लिए स्वर्ण मानक (गोल्ड स्टैंडर्ड) माना जाता है।

Additional Knowledge:

- किशोर जेना: एक अन्य शीर्ष भारतीय भाला फेंकने वाले जिन्होंने 2023 एशियाई खेलों में रजत पदक जीता।

Q.37 'ड्रिब्लिंग' किस खेल में प्रयुक्त होने वाला एक सामान्य शब्द है?

- A. बास्केटबॉल
- B. क्रिकेट
- C. टेनिस
- D. शतरंज

Answer: A

Sol: सही उत्तर (A) बास्केटबॉल है

व्याख्या:

- ड्रिब्लिंग गेंद को एक हाथ से लगातार उछालने की क्रिया है, जो बास्केटबॉल में कोर्ट पर गेंद के साथ आगे बढ़ने के लिए आवश्यक है।
- यह फुटबॉल (सॉकर) और हॉकी में भी इस्तेमाल किया जाने वाला एक शब्द है।

Information Booster:

- बास्केटबॉल में, 'डबल ड्रिबल' एक उल्लंघन है जहां एक खिलाड़ी ड्रिबलिंग रोकता है और फिर से शुरू करता है।

Additional Knowledge:

- क्रिकेट: यॉर्कर, गुगली और सिली पॉइंट जैसे शब्दों का उपयोग करता है।

Q.38 रिक्त स्थान भरें: प्रसिद्ध कोहिनूर हीरा शुरू में ___ के स्वामित्व में था।

- A. राजपूतों
- B. मुगलों
- C. काकतीयों
- D. अफगानों

Answer: C

Sol: सही उत्तर (C) काकतीयों है

व्याख्या:

- कोहिनूर हीरा गोलकुंडा की खदानों से निकाला गया था।
- अलाउद्दीन खिलजी के सेनापति मलिक काफूर द्वारा लूटे जाने से पहले यह शुरुआत में वारंगल के काकतीय वंश के स्वामित्व में था।

Information Booster:

- अंग्रेजों के पास पहुंचने से पहले यह हीरा दिल्ली के सुल्तानों, मुगलों, फारसियों (नादिर शाह), अफगानों और सिखों (रणजीत सिंह) के हाथों से गुजरा।

Additional Knowledge:

- मुगलों: इसे बाद में हासिल किया; बाबर ने अपने संस्मरण बाबरनामा में इसका उल्लेख किया है।

Q.39 भारतीय नागरिक सुरक्षा संहिता (BNSS) के तहत, आरोपी को गिरफ्तारी के आधारों के बारे में सूचित किया जाना चाहिए:

- मुकदमे के बाद
- गिरफ्तारी पर तुरंत
- गिरफ्तारी से पहले
- केवल तभी जब वे पूछें

Answer: B

Sol: सही उत्तर (B) गिरफ्तारी पर तुरंत है

व्याख्या:

- भारतीय नागरिक सुरक्षा संहिता (BNSS), जो CrPC का स्थान लेती है, यह अनिवार्य करती है कि बिना वारंट के किसी व्यक्ति को गिरफ्तार करने वाले किसी भी पुलिस अधिकारी को ऐसी गिरफ्तारी के आधारों को तुरंत उन्हें बताना होगा।

Information Booster:

- यह संविधान के अनुच्छेद 22 में निहित मौलिक अधिकार की सुरक्षा करता है।

Additional Knowledge:

- BNSS सात साल या उससे अधिक की सजा वाले अपराधों के लिए फॉरेंसिक जांच को भी अनिवार्य करता है।

Q.40 1000 kg द्रव्यमान की एक कार 50 m त्रिज्या वाले वक्र के चारों ओर 10 m/s की गति से चलती है। अभिकेन्द्रीय बल क्या है?

- 1000 N
- 2000 N
- 2500 N
- 3000 N

Answer: B

Sol: सही उत्तर (B) 2000 N है

व्याख्या:

- अभिकेन्द्रीय बल का सूत्र: $F_c = \frac{mv^2}{r}$
- दिया गया है: द्रव्यमान (m) = 1000 kg, वेग (v) = 10 m/s, त्रिज्या (r) = 50 m
- गणना: $F_c = \frac{1000 \times (10)^2}{50} = \frac{1000 \times 100}{50} = 2000$ N

Information Booster:

- अभिकेन्द्रीय बल वृत्त के केंद्र की ओर कार्य करता है और वृत्ताकार गति के लिए आवश्यक है।

Additional Knowledge:

- इस बल (आमतौर पर कार के मामले में घर्षण) के बिना, कार जड़त्व के कारण एक सीधी रेखा में चलेगी।

Q.41 निजता के अधिकार को मान्यता दी गई थी —

- मिनर्वा मिल्स बनाम भारत संघ
- के.एस. पुट्टास्वामी बनाम भारत संघ
- एडीएम जबलपुर बनाम शिवकांत शुक्ला
- मेनका गांधी बनाम भारत संघ

Answer: B

Sol: सही उत्तर (B) के.एस. पुट्टास्वामी बनाम भारत संघ है

व्याख्या:

- ऐतिहासिक 2017 के फैसले (न्यायमूर्ति के.एस. पुट्टास्वामी (सेवानिवृत्त) बनाम भारत संघ) में, सर्वोच्च न्यायालय की 9-न्यायाधीशों की पीठ ने सर्वसम्मति से निजता के अधिकार को एक मौलिक अधिकार घोषित किया।
- यह अनुच्छेद 21 (जीवन और व्यक्तिगत स्वतंत्रता का अधिकार) के तहत संरक्षित है।

Information Booster:

- इस फैसले ने एमपी शर्मा (1954) और खड़क सिंह (1962) के फैसलों को पलट दिया।

Additional Knowledge:

- मेनका गांधी मामला: अनुच्छेद 21 के तहत 'व्यक्तिगत स्वतंत्रता' के दायरे का विस्तार किया गया।

Q.42 निम्नलिखित में से किस संवैधानिक संशोधन ने संपत्ति के अधिकार को भाग III से हटा दिया?

- A. 42वां संशोधन
- B. 44वां संशोधन
- C. 52वां संशोधन
- D. 59वां संशोधन

Answer: B

Sol: सही उत्तर (B) 44वां संशोधन है

व्याख्या:

- 44वें संवैधानिक संशोधन अधिनियम (1978) ने संपत्ति के अधिकार को मौलिक अधिकारों की सूची (अनुच्छेद 19(1)(f) और अनुच्छेद 31) से हटा दिया।
- यह अब संविधान के भाग XII में अनुच्छेद 300-A के तहत एक कानूनी अधिकार है।

Information Booster:

- यह मोरारजी देसाई के नेतृत्व वाली जनता पार्टी सरकार के कार्यकाल के दौरान किया गया था।

Additional Knowledge:

- 42वां संशोधन: 'लघु संविधान' के रूप में जाना जाता है।

Q.43 किस योजना का उद्देश्य गरीबी रेखा से नीचे के परिवारों की महिलाओं को तरलीकृत पेट्रोलियम गैस (LPG) कनेक्शन प्रदान करना है?

- A. सौभाग्य
- B. प्रधानमंत्री आवास योजना
- C. प्रधानमंत्री किसान सम्मान निधि
- D. उज्वला योजना

Answer: D

Sol: सही उत्तर (D) उज्वला योजना है

व्याख्या:

- गरीब परिवारों को स्वच्छ खाना पकाने का ईंधन (LPG) प्रदान करने के लिए 2016 में प्रधानमंत्री उज्वला योजना (PMUY) शुरू की गई थी।
- कनेक्शन परिवार की वयस्क महिला के नाम पर जारी किया जाता है।

Information Booster:

- शेष पात्र परिवारों को कवर करने के लिए 2021 में उज्वला 2.0 शुरू की गई थी।

Additional Knowledge:

- सौभाग्य: बिजली कनेक्शन से संबंधित है (सहज बिजली हर घर योजना)।
- पीएम आवास योजना: सभी के लिए आवास।

Q.44 कौन सा भारतीय शहर मूसी नदी के तट पर स्थित है?

- A. हैदराबाद
- B. बेंगलुरु
- C. भोपाल
- D. लखनऊ

Answer: A

Sol: सही उत्तर (A) हैदराबाद है

व्याख्या:

- हैदराबाद मूसी नदी के तट पर स्थित है।
- मूसी नदी कृष्णा नदी की एक सहायक नदी है।

Information Booster:

- ऐतिहासिक रूप से इस शहर की स्थापना मुहम्मद कुली कुतुब शाह ने की थी।
- हुसैन सागर झील हैदराबाद और सिकंदराबाद के जुड़वां शहरों को जोड़ती है।

Additional Knowledge:

- लखनऊ: गोमती नदी के तट पर स्थित है।
- बेंगलुरु: किसी प्रमुख नदी तट पर स्थित नहीं है, हालांकि वृषभावती इसके बीच से बहती है।

Q.45 अनुच्छेद 200 के तहत राष्ट्रपति के लिए आरक्षित राज्य विधेयक कानून तभी बनता है जब:

- राज्यपाल अनुमोदन करता है
- मुख्यमंत्री सिफारिश करता है
- राष्ट्रपति सहमति देता है
- अध्यक्ष प्रमाणित करता है

Answer: C

Sol: सही उत्तर (C) राष्ट्रपति सहमति देता है है

व्याख्या:

- यदि कोई राज्यपाल अनुच्छेद 200 के तहत राष्ट्रपति के विचारार्थ किसी विधेयक को आरक्षित करता है, तो वह तब तक कानून नहीं बनता जब तक कि राष्ट्रपति अपनी सहमति नहीं दे देता (अनुच्छेद 201)।
- विधेयक आरक्षित होने के बाद राज्यपाल की भूमिका समाप्त हो जाती है।

Information Booster:

- राष्ट्रपति सहमति दे सकता है, सहमति रोक सकता है, या राज्यपाल को पुनर्विचार के लिए विधेयक सदन को वापस करने का निर्देश दे सकता है।

Additional Knowledge:

- अनुच्छेद 200: विधेयक पर सहमति देने, रोकने या आरक्षित करने की राज्यपाल की शक्तियों से संबंधित है।

Q.46 एशियाई खेल 2023 कबड्डी में भारतीय पुरुष टीम का रैंक क्या था?

- 1st
- 2nd
- 3rd
- 4th

Answer: A

Sol: सही उत्तर (A) 1st है

व्याख्या:

- हांगझू चीन में आयोजित एशियाई खेल 2023 में भारतीय पुरुष कबड्डी टीम ने स्वर्ण पदक (पहला रैंक) जीता।
- उन्होंने एक विवादास्पद और उच्च तीव्रता वाले फाइनल मैच में ईरान को हराया।

Information Booster:

- 2018 जकार्ता एशियाई खेलों में ईरान से हारने के बाद भारत ने स्वर्ण पदक वापस हासिल किया।

Additional Knowledge:

- भारतीय महिला टीम ने भी इसी स्पर्धा में स्वर्ण पदक जीता।

Q.47 चिदंबरम, तमिलनाडु में मनाया जाने वाला नृत्यांजलि नृत्य उत्सव किस देवता को समर्पित है?

- भगवान विष्णु, रक्षक
- भगवान नटराज, ब्रह्मांडीय नर्तक
- भगवान गणेश, बाधाओं को दूर करने वाले
- भगवान ब्रह्मा, निर्माता

Answer: B

Sol: सही उत्तर (B) भगवान नटराज, ब्रह्मांडीय नर्तक है

व्याख्या:

- नृत्यांजलि नृत्य उत्सव प्रतिवर्ष चिदंबरम के थिल्लई नटराज मंदिर में आयोजित किया जाता है।
- यह महाशिवरात्रि के दिन शुरू होता है और ब्रह्मांडीय नर्तक के रूप में शिव के रूप, भगवान नटराज को श्रद्धांजलि देता है।

Information Booster:

- यह मंदिर नाट्य शास्त्र के 108 करणों (नृत्य मुद्राओं) के चित्रण के लिए प्रसिद्ध है।

Additional Knowledge:

- भगवान विष्णु: आमतौर पर मोहिनीअट्टम जैसे नृत्य रूपों से जुड़े होते हैं।

Q.48 भारतीय न्याय संहिता, 2023 में कितनी धाराएं हैं?

- A. 511
- B. 358
- C. 300
- D. 400

Answer: B

Sol: सही उत्तर (B) 358 है

व्याख्या:

- भारतीय न्याय संहिता (BNS), 2023, जो भारतीय दंड संहिता (IPC) का स्थान लेती है, में 358 धाराएं हैं।
- इसके विपरीत, IPC में 511 धाराएं थीं।

Information Booster:

- BNS छोटे अपराधों के लिए दंड के रूप में सामुदायिक सेवा पेश करती है और नए युग के अपराधों को संबोधित करती है।

Additional Knowledge:

- 511: पुरानी भारतीय दंड संहिता (1860) में धाराओं की संख्या।

Q.49 कुश्ती को पहली बार प्राचीन ओलंपिक खेलों में कब शामिल किया गया था?

- A. 708 ईसा पूर्व
- B. 612 ईसा पूर्व
- C. 520 ईसा पूर्व
- D. 480 ईसा पूर्व

Answer: A

Sol: सही उत्तर (A) 708 ईसा पूर्व है

व्याख्या:

- प्राचीन ओलंपिक खेलों में कुश्ती को 708 ईसा पूर्व में शामिल किया गया था।
- यह पेंटाथलॉन का हिस्सा था और एक स्वतंत्र स्पर्धा भी थी।

Information Booster:

- यह मानवता के लिए ज्ञात युद्ध के सबसे पुराने रूपों में से एक है।

Additional Knowledge:

- आधुनिक ओलंपिक (1896 से) में भी लगातार कुश्ती (ग्रीको-रोमन और फ्रीस्टाइल) को शामिल किया गया है।

Q.50 "Gotipua" परंपरा किस शास्त्रीय नृत्य शैली की अग्रदूत है?

- A. कथक
- B. ओडिसी
- C. सत्तिया
- D. कुचिपुड़ी

Answer: B

Sol: सही उत्तर (B) ओडिसी है

व्याख्या:

- गोटीपुआ ओडिशा की एक पारंपरिक नृत्य शैली है जिसे भगवान जगन्नाथ और कृष्ण की प्रशंसा करने के लिए महिलाओं के वेश में युवा लड़कों द्वारा किया जाता है।
- इसे आधुनिक ओडिसी शास्त्रीय नृत्य शैली का अग्रदूत माना जाता है।

Information Booster:

- इस नृत्य में कलाबाजी वाली मुद्राएं शामिल हैं, जिनमें से कुछ बंध नृत्य से प्रेरित हैं।

Additional Knowledge:

- कथक: उत्तर भारत में उत्पन्न हुआ (कथाकार)।
- कुचिपुड़ी: आंध्र प्रदेश की नृत्य-नाटक परंपरा।

Q.51 दो वृत्त एक दूसरे को आंतरिक रूप से स्पर्श करते हैं। कितनी उभयनिष्ठ स्पर्श रेखाएँ खींची जा सकती हैं?

- A. 1
- B. 2
- C. 3
- D. 4

Answer: A

Sol: दिया गया है:

दो वृत्त एक दूसरे को आंतरिक रूप से स्पर्श कर रहे हैं।

प्रयुक्त सूत्र:

उभयनिष्ठ स्पर्श रेखाओं की संख्या दोनों वृत्तों की सापेक्ष स्थिति पर निर्भर करती है। आंतरिक रूप से स्पर्श करने वाले वृत्तों के लिए, केवल एक संपर्क बिंदु होता है।

हल:

जब दो वृत्त एक दूसरे को आंतरिक रूप से स्पर्श करते हैं, तो वे ठीक एक उभयनिष्ठ संपर्क बिंदु साझा करते हैं। इस बिंदु पर खींची गई एक स्पर्श रेखा दोनों वृत्तों के लिए उभयनिष्ठ होगी।

चूँकि एक वृत्त दूसरे के अंदर स्थित होता है, इसलिए वृत्तों को प्रतिच्छेद किए बिना कोई अनुप्रस्थ या प्रत्यक्ष उभयनिष्ठ स्पर्श रेखा नहीं खींची जा सकती है।

इसलिए, केवल 1 उभयनिष्ठ स्पर्श रेखा खींची जा सकती है।

अंतिम उत्तर

अतः सही उत्तर (a) है

Q.52 यदि 6 सेमी और 2 सेमी त्रिज्या वाले दो वृत्तों के केंद्र एक-दूसरे से 10 सेमी की दूरी पर हैं, तो उनकी उभयनिष्ठ अनुस्पर्श रेखा की लंबाई क्या है?

- A. 6 सेमी
- B. 8 सेमी
- C. $2\sqrt{21}$ सेमी
- D. $\sqrt{37}$ सेमी

Answer: C

Sol: दिया गया है:

बड़े वृत्त की त्रिज्या (R) = 6 सेमी

छोटे वृत्त की त्रिज्या (r) = 2 सेमी

उनके केंद्रों के बीच की दूरी (d) = 10 सेमी

प्रयुक्त सूत्र:

उभयनिष्ठ अनुस्पर्श रेखा (DCT) की लंबाई = $\sqrt{d^2 - (R - r)^2}$

समाधान:

दिए गए मानों को सूत्र में रखने पर:

$$DCT = \sqrt{10^2 - (6 - 2)^2}$$

$$= \sqrt{100 - 4^2}$$

$$= \sqrt{100 - 16}$$

$$= \sqrt{84}$$

$$= \sqrt{4 \times 21} = 2\sqrt{21} \text{ सेमी}$$

अंतिम उत्तर

अतः सही उत्तर (c) है।

Q.53 एक खंभा एक नियमित त्रिकोणीय प्रिज्म के आकार में बना है। इसके आधार की भुजा की लंबाई 8 सेमी है। स्तंभ 3 खंडों से बना है, और उनकी ऊंचाई एक समांतर श्रेणी बनाती है: 10 सेमी, 12 सेमी और 14 सेमी। खंभे का कुल आयतन क्या है?

- A. $576\sqrt{3}$ सेमी³
- B. $288\sqrt{3}$ सेमी³
- C. $144\sqrt{3}$ सेमी³
- D. $432\sqrt{3}$ सेमी³

Answer: A

Sol: दिया गया है:

आधार: समबाहु त्रिभुज, भुजा 8 सेमी.

ऊंचाई: 10, 12, 14 सेमी.

प्रयुक्त सूत्र:

कुल आयतन = आधार का क्षेत्रफल × कुल ऊंचाई

$$\text{आधार का क्षेत्रफल} = \frac{\sqrt{3}}{4} a^2$$

समाधान:

कुल ऊंचाई = 10 + 12 + 14 = 36 सेमी.

$$\text{आधार का क्षेत्रफल} = \frac{\sqrt{3}}{4}(8^2) = \frac{\sqrt{3}}{4}(64) = 16\sqrt{3} \text{ cm}^2.$$

$$\text{आयतन} = 16\sqrt{3} \times 36$$

$$= 576\sqrt{3} \text{ cm}^3.$$

अंतिम उत्तर

अतः सही उत्तर (a) है

Q.54 $0.\bar{3}$ को $\frac{p}{q}$ के रूप में व्यक्त कीजिए, जहाँ p और q पूर्णांक हैं और $q \neq 0$ है।

- A. $\frac{2}{3}$
- B. $\frac{3}{5}$
- C. $\frac{4}{3}$
- D. $\frac{1}{3}$

Answer: D

Sol: दिया गया है:

$$0.\bar{3}$$

हल:

$$x = 0.\bar{3}$$

$$10x = 3.33333 \dots$$

$$10x - x = (3.33333 \dots) - (0.33333 \dots)$$

$$9x = 3$$

$$x = \frac{3}{9}$$

$$= \frac{1}{3}$$

वैकल्पिक विधि:

$$0.\bar{3}$$

$$= \frac{3}{9}$$

$$= \frac{1}{3}$$

Q.55 एक कार 80 किमी की दूरी 20 किमी/घंटा की चाल से और अगले 30 किमी की दूरी 30 किमी/घंटा की चाल से तय करती है। इसकी औसत चाल क्या है?

- A. 20 किमी/घंटा
- B. 22 किमी/घंटा
- C. 40 किमी/घंटा
- D. 30 किमी/घंटा

Answer: B

Sol: दिया गया है:

दूरी 1: 80 किमी

चाल 1: 20 किमी/घंटा

दूरी 2: 30 किमी

चाल 2: 30 किमी/घंटा

प्रयुक्त सूत्र:

$$\text{औसत चाल} = \frac{\text{कुल दूरी}}{\text{कुल समय}}$$

हल:

$$\text{समय 1} = \frac{\text{दूरी 1}}{\text{चाल 1}}$$

$$\text{समय 1} = \frac{80 \text{ किमी}}{20 \text{ किमी/घंटा}} = 4 \text{ घंटे}$$

$$\text{समय 2} = \frac{\text{दूरी 2}}{\text{चाल 2}}$$

$$\text{समय 2} = \frac{30 \text{ किमी}}{30 \text{ किमी/घंटा}} = 1 \text{ घंटे}$$

$$\text{कुल दूरी} = \text{दूरी 1} + \text{दूरी 2}$$

$$\text{कुल दूरी} = 80 \text{ किमी} + 30 \text{ किमी} = 110 \text{ किमी}$$

$$\text{कुल समय} = \text{समय 1} + \text{समय 2}$$

$$\text{कुल समय} = 4 \text{ घंटे} + 1 \text{ घंटा} = 5 \text{ घंटे}$$

$$\text{औसत चाल} = \frac{\text{कुल दूरी}}{\text{कुल समय}}$$

$$\text{औसत चाल} = \frac{110 \text{ किमी}}{5 \text{ घंटे}} = 22 \text{ किमी/घंटा}$$

इसलिए, कार की औसत चाल 22 किमी/घंटा है।

Q.56 शांतनु की आय 42,800 रुपये से घटकर 37,236 रुपये हो गई। उसकी आय में प्रतिशत कमी ज्ञात कीजिए।

- A. 12%
- B. 11%
- C. 14%
- D. 13%

Answer: D

Sol: दिया गया है:

$$\text{प्रारंभिक आय (I}_1\text{)} = 42,800 \text{ रुपये}$$

$$\text{अंतिम आय (I}_2\text{)} = 37,236 \text{ रुपये}$$

प्रयुक्त अवधारणा:

प्रतिशत कमी का सूत्र

$$\text{प्रतिशत कमी} = \left(\frac{\text{प्रारंभिक मान} - \text{अंतिम मान}}{\text{प्रारंभिक मान}} \right) \times 100$$

हल:

आय में कमी

$$\text{कमी} = I_1 - I_2 = 42,800 - 37,236 = 5,564 \text{ रुपये}$$

$$\text{प्रतिशत कमी} = \left(\frac{5,564}{42,800} \right) \times 100$$

$$= \left(\frac{5,564}{42,800} \right)$$

= 13%

Q.57 यदि चक्रवृद्धि ब्याज पर कोई धनराशि 3 वर्ष में 4 गुना हो जाती है, तो उसी ब्याज दर से धनराशि 64 गुना हो जायेगी:

- A. 8 वर्ष
- B. 15 वर्ष
- C. 12 वर्ष
- D. 9 वर्ष

Answer: D

Sol: दिया गया है :

एक धनराशि चक्रवृद्धि ब्याज पर 3 वर्षों में अपनी 4 गुनी हो जाती है।

- हमें समान ब्याज दर पर समान धनराशि को 64 गुना होने में लगने वाला समय ज्ञात करना है।

प्रयुक्त सूत्र:

चक्रवृद्धि ब्याज का सूत्र :

$$A = P \left(1 + \frac{r}{100}\right)^n$$

जहाँ:

A = n वर्षों के बाद राशि,

P = मूलधन ,

r = वार्षिक ब्याज दर,

n = वर्षों में समय.

हल :

3 वर्षों में राशि 4 गुना हो जाती है:

$$4P = P \left(1 + \frac{r}{100}\right)^3$$

$$\left(1 + \frac{r}{100}\right)^3 = 4$$

अब यह 64 गुना हो गया;

$$64P = P \left(1 + \frac{r}{100}\right)^n$$

$$\left(1 + \frac{r}{100}\right)^n = 64$$

$$\left(1 + \frac{r}{100}\right)^n = (4)^3$$

$$\left(1 + \frac{r}{100}\right)^n = \left[\left(1 + \frac{r}{100}\right)^3\right]^3$$

$$\left(1 + \frac{r}{100}\right)^n = \left(1 + \frac{r}{100}\right)^9$$

आधार बराबर है, इसलिए

n = 9 वर्ष

वैकल्पिक हल:

यदि राशि 3 वर्षों में 4 गुना हो जाती है, तो वृद्धि इस प्रकार होगी:

$$4 = 2^2 \text{ (चूँकि } 4 = 2 \text{ का वर्ग)}$$

64 गुना वृद्धि का समय:

$$64 = 4^3, \text{ इसलिए } 64 \text{ का वृद्धि कारक } 3 \text{ वर्ष की } 3 \text{ अवधियों के अनुरूप है:}$$

$$3 \times 3 = 9 \text{ वर्ष}$$

Q.58 यदि एक गोले की त्रिज्या 5 सेमी है, तो इसका पृष्ठीय क्षेत्रफल है:

- A. 121π वर्गसेमी
- B. 81π वर्ग सेमी
- C. 100π वर्ग सेमी
- D. 144π वर्ग सेमी

Answer: C

Sol: दिया गया है:

$$\text{गोले की त्रिज्या} = r = 5 \text{ सेमी}$$

प्रयुक्त सूत्र:

$$A = 4\pi r^2$$

हल:

$$A = 4\pi(5)^2$$

$$A = 4\pi \times 25$$

$$A = 100\pi \text{ वर्ग सेमी}$$



Q.59 दो मिक्सर और एक टीवी की कीमत ₹7,000 है, जबकि दो टीवी और एक मिक्सर की कीमत ₹9,800 है। एक टीवी का मूल्य है:

- A. ₹3,600
- B. ₹4,600
- C. ₹3,200
- D. ₹4,200

Answer: D

Sol: दिया गया है :

$$2 \text{ मिक्सर} + 1 \text{ टीवी} = ₹7,000$$

$$1 \text{ मिक्सर} + 2 \text{ टीवी} = ₹9,800$$

हल:

मान लीजिए 'm' एक मिक्सर की कीमत है।

मान लीजिए 't' एक टीवी की कीमत है।

$$\text{समीकरण 1: } 2m + t = 7000$$

$$\text{समीकरण 2: } m + 2t = 9800$$

समीकरण 2 को 2 से गुणा करें:

समीकरण 3: $2m + 4t = 19600$

समीकरण 1 को समीकरण 3 से घटाने पर हमें प्राप्त होता है:

$$(2m + 4t) - (2m + t) = 19600 - 7000$$

$$3t = 12600$$

$$t = 4200$$

एक टीवी का मूल्य ₹4,200 है।

Q.60 रिया अपने सभी सामानों पर 12% की छूट देती है और नकद भुगतान करने वाले ग्राहकों को 6% की अतिरिक्त छूट देती है। यदि कोई ग्राहक नकद भुगतान करता है तो उसे ₹2,400 मूल्य के पंखे के लिए कितना भुगतान करना होगा?

- A. ₹1,985.28
- B. ₹1,900
- C. ₹2,300.50
- D. ₹2,122.50

Answer: A

Sol: दिया गया है:

अंकित मूल्य = 2400 रुपये

12% और फिर 6% की छूट दी जाती है।

प्रयुक्त सूत्र:

$$\text{विक्रय मूल्य} = \text{अंकित मूल्य} \times \left(1 - \frac{\text{छूट}}{100}\right)$$

हल:

$$\text{पहली छूट के बाद विक्रय मूल्य} = 2400 \times \left(1 - \frac{12}{100}\right) = 2400 \times 0.88 = 2112 \text{ रुपये}$$

$$\text{दूसरी छूट के बाद विक्रय मूल्य} = 2112 \times \left(1 - \frac{6}{100}\right) = 2112 \times 0.94 = 1985.28 \text{ रुपये}$$

Q.61 किसी मूलधन पर 8% वार्षिक दर से 2 वर्ष की अवधि के लिए साधारण ब्याज 192 रुपये है। मूलधन है:

- A. 1,600 रु.
- B. 1,000 रु.
- C. 1,400 रु.
- D. 1,200 रु.

Answer: D

Sol: दिया गया है:

साधारण ब्याज (SI) = 192 रुपये

समय (T) = 2 वर्ष

ब्याज दर (R) = 8% प्रति वर्ष

प्रयुक्त अवधारणा:

$$SI = \frac{P \times R \times T}{100}$$

हल:

सूत्र में मान प्रतिस्थापित करने पर:

$$192 = \frac{P \times 8 \times 2}{100}$$

$$192 = \frac{16P}{100}$$

$$P = \frac{192 \times 100}{16}$$

$$P = \frac{19200}{16} = 1200$$

Q.62 यदि $48 : x :: x : 75$, तथा $x > 0$ है, तो x का मान क्या है?

- A. 51
- B. 57
- C. 63
- D. 60

Answer: D

Sol: दिया गया है:

समानुपात: $48 : x :: x : 75$

$x > 0$

प्रयुक्त अवधारणा:

समानुपात $a : b :: c : d$ में, माध्य (b और c) का गुणनफल चरम मानों (a और d) के गुणनफल के बराबर होता है, अर्थात्, $ad = bc$.

हल:

$$48 : x :: x : 75$$

$$48 \times 75 = x \times x$$

$$3600 = x^2$$

$$x = \sqrt{3600}$$

धनात्मक मूल ज्ञात करें (चूँकि $x > 0$):

$$x = 60$$

अतः, x का मान 60 है।

Q.63 यदि $\tan x = \frac{3}{4}$, $0 < x < 90^\circ$ के लिए, तो $\frac{(1 - \sin x)}{(1 + \sin x)}$ का मान होगा:

- A. $\frac{1}{2}$
- B. $\frac{1}{5}$
- C. $\frac{1}{4}$
- D. $\frac{1}{3}$

Answer: C

Sol: दिया गया है:

$$\tan x = \frac{3}{4}, 0^\circ < x < 90^\circ$$

प्रयुक्त अवधारणा:

$$\tan x = \frac{\sin x}{\cos x}$$

$$\sin^2 x + \cos^2 x = 1$$

हल:

$\sin x$ और $\cos x$

$\tan x$ का अनुपात, लम्ब = 3, आधार = 4

तो, पाइथागोरस प्रमेय से,

$$\text{कर्ण} = \sqrt{3^2 + 4^2} = \sqrt{9 + 16} = \sqrt{25} = 5$$

$$\sin x = \frac{\text{विपरीत}}{\text{कर्ण}} = \frac{3}{5}$$

तो,

$$\frac{1 - \sin x}{1 + \sin x}$$

$$= \frac{1 - \frac{3}{5}}{1 + \frac{3}{5}}$$

$$= \frac{\frac{5-3}{5}}{\frac{5+3}{5}}$$

$$= \frac{2}{8}$$

$$= \frac{2}{8}$$

$$= \frac{1}{4}$$



Q.64 त्रिभुज XYZ एक समद्विबाहु त्रिभुज है जिसकी भुजाएँ $XY = XZ$ हैं। यदि कोण Y का माप 80° है, तो कोण X का माप क्या है?

- A. 30°
- B. 40°
- C. 20°
- D. 50°

Answer: C

Sol: दिया गया है:

त्रिभुज XYZ समद्विबाहु है, जिसमें $XY = XZ$ है

कोण Y = 80°

प्रयुक्त अवधारणा:

समद्विबाहु त्रिभुज में बराबर भुजाओं के सम्मुख कोण बराबर होते हैं। त्रिभुज में कोणों का योग 180° होता है

हल:

चूँकि $XY = XZ$, इन भुजाओं के सम्मुख कोण बराबर हैं। इसलिए:

$$\angle Y = \angle Z = 80^\circ$$

माना $\angle X$ तीसरा कोण हो। कोण योग गुणधर्म का उपयोग करके:

$$\angle X + \angle Y + \angle Z = 180^\circ$$

$$\angle X + 80^\circ + 80^\circ = 180^\circ$$

$$\angle X = 180^\circ - 160^\circ = 20^\circ$$

कोण X का माप 20° है।

Q.65 केंद्र O और A वाले दो वृत्त एक दूसरे को बाह्य रूप से स्पर्श करते हैं। केंद्र O वाले पहले वृत्त की त्रिज्या 6 सेमी है। केंद्र A वाले दूसरे वृत्त की त्रिज्या 3 सेमी है। उनकी उभयनिष्ठ स्पर्श रेखा CB की लंबाई (सेंटीमीटर में) ज्ञात कीजिए।

- A. $3\sqrt{2}$
- B. $4\sqrt{3}$
- C. $4\sqrt{2}$
- D. $6\sqrt{2}$

Answer: D

Sol: दिया गया है:

पहले वृत्त की त्रिज्या (r_1) = 6 सेमी

दूसरे वृत्त की त्रिज्या (r_2) = 3 सेमी

ये वृत्त एक बिंदु पर बाह्य रूप से स्पर्श करते हैं।

प्रयुक्त सूत्र:

$$\text{उभयनिष्ठ स्पर्शरेखा की लंबाई} = \sqrt{d^2 - (r_1 - r_2)^2}$$

जहाँ d दो वृत्तों के केंद्रों के बीच की दूरी है, जो इस प्रकार है:

$$d = r_1 + r_2$$

हल:

d की गणना:

$$d = 6 + 3 = 9 \text{ सेमी}$$

$$\text{उभयनिष्ठ स्पर्शरेखा की लंबाई} = \sqrt{9^2 - (6 - 3)^2}$$

$$= \sqrt{81 - 9}$$

$$= \sqrt{72}$$

$$= 6\sqrt{2} \text{ सेमी}$$

Q.66 क्रमशः, 310 मीटर और 330 मीटर लंबाई वाली दो ट्रेनें एक दूसरे से 160 मीटर की दूरी पर हैं। वे समानांतर पटरियों पर क्रमशः 130 किमी/घंटा और 158 किमी/घंटा की गति से एक दूसरे की ओर बढ़ना शुरू करती हैं। कितने समय (सेकंड में) में ट्रेनें एक दूसरे को पार कर जाएंगी ?

- A. 10
- B. 8
- C. 12
- D. 18

Answer: A

Sol: दिया गया है:

ट्रेन की लंबाई

$L_1 = 310$ मीटर

$L_2 = 330$ मीटर

ट्रेनों के बीच की दूरी = 160 मीटर

ट्रेनों की गति

$S_1 = 130$ किमी/घंटा

$S_2 = 158$ किमी/घंटा

प्रयुक्त सूत्र:

यदि दो वस्तुएं एक दूसरे की ओर x और y किमी/घंटा की गति से बढ़ती हैं और उनके बीच की दूरी D है, तो

सापेक्ष गति $(x + y)$ किमी/घंटा है

एक दूसरे को पार करने में लगा समय = $\frac{D}{(x + y)}$ घंटे

हल:

प्रश्न के अनुसार;

उनके बीच कुल दूरी = $160 + 310 + 330 = 800$ मीटर

सापेक्ष गति = $130 + 158 = 288$ किमी/घंटा = $288 \times \frac{5}{18} = 80$ मीटर/सेकंड

समय = $\frac{800}{80} = 10$ सेकंड

Q.67 टोनी को उत्तीर्ण होने के लिए कुल अंकों का 40% प्राप्त करना चाहिए। उसने 120 अंक प्राप्त किए और 30 अंकों से अनुत्तीर्ण हो गया। कुल अंक कितने हैं?

- A. 400
- B. 300
- C. 375
- D. 500

Answer: C

Sol: दिया गया है:

उत्तीर्ण प्रतिशत = 40%

प्राप्त अंक = 120

अनुत्तीर्ण अंक = 30

प्रयुक्त सूत्र:

प्रतिशत = $\left(\frac{\text{भाग}}{\text{संपूर्ण}} \right) \times 100$

हल:

उत्तीर्ण अंक = प्राप्त अंक + अनुत्तीर्ण अंक

उत्तीर्ण अंक = $120 + 30$

उत्तीर्ण अंक = 150

उत्तीर्ण अंकों को उत्तीर्ण प्रतिशत से संबंधित करें: हम जानते हैं कि उत्तीर्ण अंक कुल अंकों का 40% दर्शाते हैं।

माना कुल अंक 'T' है।

T का 40% = 150

$0.4 \times T = 150$

$T = \frac{150}{0.4}$

T = 375

इसलिए, कुल अंक 375 हैं।

विकल्प (C) सही है।

Q.68 एक मिश्रण में अल्कोहल और पानी का अनुपात 12:5 है। मिश्रण में 14 लीटर पानी मिलाने पर अल्कोहल और पानी का अनुपात 4:3 हो जाता है। मिश्रण में अल्कोहल की मात्रा है:

- A. 18 L
- B. 28 L
- C. 30 L
- D. 42 L

Answer: D

Sol: दिया गया है:

अल्कोहल और पानी का प्रारंभिक अनुपात = 12 : 5

14 लीटर पानी मिलाया गया

अल्कोहल और पानी का नया अनुपात = 4:3

हल:

माना कि अल्कोहल की प्रारंभिक मात्रा $12x$ है और पानी की प्रारंभिक मात्रा $5x$ है।

14 लीटर पानी मिलाने के बाद, नया अनुपात है:

$$\frac{12x}{5x + 14} = \frac{4}{3}$$

$$36x = 20x + 56$$

$$x = 3.5$$

$$\text{अल्कोहल की मात्रा} = 12x = 12(3.5) = 42 \text{ लीटर}$$

Q.69 कुछ धनराशि रवि, रीता और राहुल के अनुपात में इस प्रकार बांटी जाती है कि 5 (रवि का हिस्सा) = 3 (रीता का हिस्सा) = 11 (राहुल का हिस्सा)। रवि : रीता : राहुल की धनराशि का अनुपात बराबर है:

- A. 5 : 11 : 3
- B. 33 : 55 : 15
- C. 11 : 33 : 15
- D. 11 : 5 : 3

Answer: B

Sol: दिया गया है:

बांटा गया धन

$$5(\text{रवि का हिस्सा}) = 3(\text{रीता का हिस्सा}) = 11(\text{राहुल का हिस्सा})$$

सूत्र और परिणाम अवधारणा:

अनुपात के गुणधर्म,

हल:

प्रश्न के अनुसार;

$$5(\text{रवि का हिस्सा}) = 3(\text{रीता का हिस्सा}) = 11(\text{राहुल का हिस्सा}) = K$$

$$5(\text{रवि का हिस्सा}) = K$$

$$\text{रवि का हिस्सा} = \frac{K}{5}$$

इसी प्रकार

$$\text{रीता का हिस्सा} = \frac{K}{3}$$

$$\text{राहुल का हिस्सा} = \frac{K}{11}$$

अब अनुपात

$$= \frac{K}{5} : \frac{K}{3} : \frac{K}{11}$$

$$= 33 : 55 : 15$$

Q.70 200 बैग 380 रुपये में बेचकर एक खुदरा विक्रेता को 5 प्रतिशत की हानि होती है। 40 प्रतिशत लाभ कमाने के लिए उसे 196 रुपये में कितने बैग बेचने चाहिए?

- A. 80
- B. 75
- C. 60
- D. 70

Answer: D

Sol: दिया गया है:

200 बैग का विक्रय मूल्य = 380 रु.

हानि = 5%

वांछित लाभ = 40%

खुदरा विक्रेता यह जानना चाहता है कि वांछित लाभ प्राप्त करने के लिए उसे 196 रुपये में कितने बैग बेचने चाहिए।

प्रयुक्त सूत्र:

हानि और लाभ लागत मूल्य और विक्रय मूल्य पर आधारित होते हैं।

$$\text{हानि \%} = \frac{\text{हानि}}{\text{लागत मूल्य}} \times 100$$

$$\text{लाभ \%} = \frac{\text{लाभ}}{\text{लागत मूल्य}} \times 100$$

माल का लागत मूल्य विक्रय मूल्य और हानि प्रतिशत से प्राप्त किया जा सकता है:

$$\text{लागत मूल्य} = \frac{\text{विक्रय मूल्य}}{(1 - \text{हानि \%})}$$

हल:

सबसे पहले, 5% हानि के आधार पर 200 बैगों के लागत मूल्य की गणना करें:

$$200 \text{ बैग का लागत मूल्य} = \frac{380}{1 - 0.05} = \frac{380}{0.95} = 400$$

अतः 200 बैगों का लागत मूल्य 400 रुपये है।

अब, एक बैग का लागत मूल्य गणना करें:

$$\text{प्रति बैग लागत मूल्य} = \frac{400}{200} = 2$$

40% लाभ प्राप्त करने के लिए, प्रत्येक बैग का विक्रय मूल्य होना चाहिए:

$$40\% \text{ लाभ के लिए प्रति बैग विक्रय मूल्य} = 2 \times (1 + 0.40) = 2 \times 1.40 = 2.80$$

अब, 196 रुपये में बेचे जाने वाले बैगों की संख्या ज्ञात करें:

$$\text{बैगों की संख्या} = \frac{\text{कुल विक्रय मूल्य}}{\text{प्रति बैग विक्रय मूल्य}} = \frac{196}{2.80} = 70$$

Q.71 एक बैग ₹1020 में खरीदा गया और ₹850 में बेचा गया। हानि प्रतिशत क्या है?

--

- A. $\frac{52}{3}\%$
 B. 17%
 C. $\frac{50}{3}\%$
 D. $\frac{47}{3}\%$

Answer: C

Sol: दिया गया है:

$$\text{क्रय मूल्य (C.P.)} = ₹1020$$

$$\text{विक्रय मूल्य (S.P.)} = ₹850$$

प्रयुक्त सूत्र:

हानि प्रतिशत की गणना का सूत्र है:

$$\text{हानि प्रतिशत} = \frac{\text{हानि}}{\text{क्रय मूल्य}} \times 100$$

जहाँ:

$$\text{हानि} = \text{C.P.} - \text{S.P.}$$

हल:

हानि की गणना करें:

$$\text{हानि} = 1020 - 850 = 170$$

हानि प्रतिशत की गणना करें:

$$\text{हानि प्रतिशत} = \frac{170}{1020} \times 100 = \frac{50}{3}\%$$

Q.72 क्रमशः 80 मीटर और 120 मीटर लम्बी दो छोटी रेलगाड़ियाँ, क्रमशः 30 मीटर/सेकेंड और 20 मीटर/सेकेंड की चाल से विपरीत दिशाओं में समांतर पटरियों पर चल रही हैं। दोनों छोटी रेलगाड़ियों द्वारा एक दूसरे को पार करने में लिया गया समय (सेकेंड में) है:

- A. 4
 B. 6
 C. 10
 D. 8

Answer: A

Sol: दिया गया है:

$$\text{पहली छोटी रेलगाड़ी की लंबाई} = 80 \text{ मीटर}$$

$$\text{दूसरी छोटी रेलगाड़ी की लंबाई} = 120 \text{ मीटर}$$

$$\text{पहली छोटी रेलगाड़ी की चाल} = 30 \text{ मीटर/सेकेंड}$$

$$\text{दूसरी छोटी रेलगाड़ी की चाल} = 20 \text{ मीटर/सेकेंड}$$

रेलगाड़ियां विपरीत दिशाओं में चल रही हैं।

प्रयुक्त सूत्र:

जब दो वस्तुएँ विपरीत दिशाओं में चलती हैं

$$\text{सापेक्ष चाल} = \text{चाल}_1 + \text{चाल}_2$$

एक दूसरे को पार करने में लगा समय इस प्रकार दिया गया है:

$$\text{समय} = \frac{\text{दोनों रेलगाड़ियों की कुल लंबाई}}{\text{सापेक्ष चाल}}$$

हल:

सूत्र लागू करने पर:

$$\text{समय} = \frac{120 + 80}{30 + 20} = \frac{200}{50} = 4 \text{ सेकंड}$$

Q.73 3889 + 12.952 - 47.95 का सरलीकरण करे :

- A. 3853.892
- B. 3853.982
- C. 3854.002
- D. 3854.012

Answer: C

Sol: दिया गया है :

$$3889 + 12.952 - 47.95$$

हल :

$$3889 + 12.952 - 47.95$$

$$= 3901.952 - 47.95$$

$$= 3854.002$$

इस प्रकार, सही विकल्प (c) है

Q.74 राज, राहुल से 20 प्रतिशत कम कुशल है। यदि राहुल 20 दिनों में एक कंप्यूटर बना सकता है, तो राज उसी कंप्यूटर को कितने दिनों में बना सकता है?

- A. 27 दिन
- B. 35 दिन
- C. 30 दिन
- D. 25 दिन

Answer: D

Sol: दिया गया है :

राहुल 20 दिनों में काम पूरा कर सकता है
राज राहुल से 20% कम कुशल है

प्रयुक्त सूत्र:

$$\text{कुल कार्य} = \text{दक्षता} \times \text{समय}$$

हल :

माना राहुल की कार्यकुशलता 100 इकाई प्रतिदिन है
राज की कार्यकुशलता = 100 - 100 का 20% = 80 इकाई प्रतिदिन
कुल कार्य = (राहुल की कार्यकुशलता) × (राहुल द्वारा लिया गया समय)

$$\text{कुल कार्य} = 100 \times 20 = 2000$$

$$\text{राज द्वारा पूरा कार्य पूरा करने में लिया गया समय} = \frac{\text{कुल कार्य}}{\text{राज की कार्यकुशलता}}$$

$$= \frac{2000}{80} = 25 \text{ दिन}$$

Q.75 40 पुरुष एक काम को 30 दिन में पूरा कर सकते हैं। हालाँकि, यदि 10 पुरुष समूह छोड़ देते हैं, तो समूह को काम पूरा करने में कितने दिन लगेंगे?

- A. 40
- B. 35
- C. 45
- D. 50

Answer: A

Sol:

दिया गया:

40 पुरुष एक काम को 30 दिन में पूरा कर सकते हैं।

10 पुरुष समूह छोड़ देते हैं।

प्रयुक्त सूत्र:

कार्य = पुरुषों की संख्या × दिनों की संख्या

हल:

कुल कार्य की गणना पुरुष-दिनों में करें:

कुल कार्य = 40 पुरुष × 30 दिन = 1200 पुरुष-दिन

पुरुषों की नई संख्या की गणना करें:

पुरुषों की नई संख्या = 40 - 10 = 30 पुरुष

नये पुरुषों की संख्या के साथ कार्य को पूरा करने में आवश्यक दिनों की संख्या की गणना करें:

दिनों की संख्या = कुल कार्य / पुरुषों की नई संख्या

दिनों की संख्या = 1200 पुरुष-दिन / 30 पुरुष

दिनों की संख्या = 40 दिन

Q.76 What does the passage suggest by calling art an “epistemic act”?

Read the following passage and answer the questions based on the passage:

Art, across its many expressions—painting, theatre, literature, music, and more—moves beyond practical usefulness into the spheres of meaning, emotion, and transformation. Its place in society is not merely ornamental or entertaining; it functions as a medium of critique, a repository of shared memory, and an engine of cultural change. At its centre, art unsettles reality by reshaping how we see. Whether through the disorienting imagery of surrealism or the unsettling textures of experimental sound, art pulls the viewer out of comfort and demands renewed attention to the world. In doing so, art becomes not only aesthetic but an epistemic act—one that questions accepted “truths,” disrupts dominant frameworks, and widens the space for voices kept at the margins.

Across history, art has also acted as a record of civilisations, preserving within its forms the desires, fears, conflicts, and ideals of a given age. From sacred temple murals to rebellious street art on crumbling city walls, creative work becomes a language through which authority, resistance, and identity are negotiated at once. This deep historical grounding makes art vital for understanding not only what societies produce, but what they prize and what they dread. In contemporary democracies, art often takes on a political charge. Where speech is curtailed, art can carry dissent; where logic falls short, it can generate empathy. Satire, documentary cinema, and performance frequently communicate what cannot be stated directly, using symbol, metaphor, and suggestion to evade suppression. Yet this very power exposes art to risk—censorship, marketing pressures, and ideological capture. When art loses autonomy, it can slide into propaganda or empty prestige, stripped of its questioning force.

Art also performs a social role by building community and inviting self-examination at the same time. Participatory forms—street theatre, public installations, folk practices—blur the line between maker and viewer, broadening access to aesthetic experience. Meanwhile, private engagement with a poem or painting may trigger insight, catharsis, or moral reflection. However, in an algorithm-driven era where visibility and virality often decide worth, art increasingly faces the commodification of art. The aesthetic is repackaged as a spectacle for quick consumption, detached from complexity, nuance, and risk. The challenge, therefore, is to protect artistic integrity against market and media forces that may reduce it to banality. Ultimately, art’s role is neither fixed nor singular: it is a dialectical energy—both mirror and blueprint, disruptive and restorative. To protect art is to protect the human capacity to feel, to question, and to reimagine.

- A. Art exists only to stir emotions.
- B. Art helps form and challenge ways of knowing and understanding.
- C. Art is valuable only as a historical record.
- D. Art mainly promotes government-approved beliefs.

Answer: B

Sol: The correct option is (b).

Explanation:

The passage calls art an “epistemic act” and immediately explains what that means: art “questions accepted truths,” “disrupts dominant frameworks,” and “widens the space for voices kept at the margins.”

The word **epistemic** relates to **knowledge and ways of knowing**. Therefore, calling art an epistemic act suggests that art actively shapes, challenges, and expands understanding, rather than merely entertaining.

In other words, art participates in the production of meaning and knowledge by challenging what society treats as “true” or normal.

Why option (b) is correct:

Option (b) states that art helps form and challenge ways of knowing and understanding, which matches the passage’s explanation of art questioning accepted truths and disrupting dominant frameworks.

Why other options are incorrect:

- A is too narrow; the passage says art is not merely ornamental or emotional but also critical and transformative.
- C is incorrect because the passage says art is also a record of civilisations, but not “only” that; it has multiple roles.

- D is opposite to the passage, which warns that loss of autonomy can turn art into propaganda; it does not define art's essence as promoting official beliefs.

So the correct answer is (b)

Q.77 In the passage, the phrase "commodification of art" most nearly means:

Read the following passage and answer the questions based on the passage:

Art, across its many expressions—painting, theatre, literature, music, and more—moves beyond practical usefulness into the spheres of meaning, emotion, and transformation. Its place in society is not merely ornamental or entertaining; it functions as a medium of critique, a repository of shared memory, and an engine of cultural change. At its centre, art unsettles reality by reshaping how we see. Whether through the disorienting imagery of surrealism or the unsettling textures of experimental sound, art pulls the viewer out of comfort and demands renewed attention to the world. In doing so, art becomes not only aesthetic but an epistemic act—one that questions accepted "truths," disrupts dominant frameworks, and widens the space for voices kept at the margins.

Across history, art has also acted as a record of civilisations, preserving within its forms the desires, fears, conflicts, and ideals of a given age. From sacred temple murals to rebellious street art on crumbling city walls, creative work becomes a language through which authority, resistance, and identity are negotiated at once. This deep historical grounding makes art vital for understanding not only what societies produce, but what they prize and what they dread. In contemporary democracies, art often takes on a political charge. Where speech is curtailed, art can carry dissent; where logic falls short, it can generate empathy. Satire, documentary cinema, and performance frequently communicate what cannot be stated directly, using symbol, metaphor, and suggestion to evade suppression. Yet this very power exposes art to risk—censorship, marketing pressures, and ideological capture. When art loses autonomy, it can slide into propaganda or empty prestige, stripped of its questioning force.

Art also performs a social role by building community and inviting self-examination at the same time. Participatory forms—street theatre, public installations, folk practices—blur the line between maker and viewer, broadening access to aesthetic experience. Meanwhile, private engagement with a poem or painting may trigger insight, catharsis, or moral reflection. However, in an algorithm-driven era where visibility and virality often decide worth, art increasingly faces the commodification of art. The aesthetic is repackaged as a spectacle for quick consumption, detached from complexity, nuance, and risk. The challenge, therefore, is to protect artistic integrity against market and media forces that may reduce it to banality. Ultimately, art's role is neither fixed nor singular: it is a dialectical energy—both mirror and blueprint, disruptive and restorative. To protect art is to protect the human capacity to feel, to question, and to reimagine.

- A. Art being stored and protected in official museums.
- B. Art being turned into a sellable product that loses its critical edge.
- C. Art being created only for classroom learning.
- D. Art being used solely to encourage political awareness.

Answer: B

Sol: The correct option is (b).

Explanation:

The passage explains that in an algorithm-driven era, art faces the "commodification of art," where "visibility and virality often decide worth" and "the aesthetic is repackaged as a spectacle for quick consumption."

This means art is treated like a market product—something made primarily to sell or to gain attention—rather than something that retains depth, critique, nuance, and risk.

When art is commodified, it can lose its autonomy and critical edge and may be reduced to shallow spectacle.

Why option (b) is correct:

Option (b) precisely matches this idea: art becomes a sellable product and may lose its questioning force and critical purpose.

Why other options are incorrect:

- A is incorrect because museum storage is about preservation, not turning art into commercial spectacle.
- C is incorrect because classroom learning is not the focus; the passage focuses on market/media forces and virality.
- D is incorrect because the passage does not restrict commodification to political awareness; it is about market-driven reduction of art.

So the correct answer is (b)

Q.78 As per the passage, what role can art play under politically restrictive conditions?

Read the following passage and answer the questions based on the passage:

Art, across its many expressions—painting, theatre, literature, music, and more—moves beyond practical usefulness into the spheres of meaning, emotion, and transformation. Its place in society is not merely ornamental or entertaining; it functions as a medium of critique, a repository of shared memory, and an engine of cultural change. At its centre, art unsettles reality by reshaping how we see. Whether through the disorienting imagery of surrealism or the unsettling textures of experimental sound, art pulls the viewer out of comfort and demands renewed attention to the world. In doing so, art becomes not only aesthetic but an epistemic act—one that questions accepted "truths," disrupts dominant frameworks, and widens the space for voices kept at the margins.

Across history, art has also acted as a record of civilisations, preserving within its forms the desires, fears, conflicts, and ideals of a given age. From sacred temple murals to rebellious street art on crumbling city walls, creative work becomes a language through which authority, resistance, and identity are negotiated at once. This deep historical grounding makes art vital for understanding not only what societies produce, but what they prize and what they dread. In contemporary democracies, art often takes on a political charge. Where speech is curtailed, art can carry dissent; where logic falls short, it can generate empathy. Satire, documentary cinema, and performance frequently communicate what cannot be stated directly, using symbol, metaphor, and suggestion to evade suppression. Yet this very power exposes art to risk—censorship, marketing pressures,

and ideological capture. When art loses autonomy, it can slide into propaganda or empty prestige, stripped of its questioning force.

Art also performs a social role by building community and inviting self-examination at the same time. Participatory forms—street theatre, public installations, folk practices—blur the line between maker and viewer, broadening access to aesthetic experience. Meanwhile, private engagement with a poem or painting may trigger insight, catharsis, or moral reflection. However, in an algorithm-driven era where visibility and virality often decide worth, art increasingly faces the commodification of art. The aesthetic is repackaged as a spectacle for quick consumption, detached from complexity, nuance, and risk. The challenge, therefore, is to protect artistic integrity against market and media forces that may reduce it to banality. Ultimately, art's role is neither fixed nor singular: it is a dialectical energy—both mirror and blueprint, disruptive and restorative. To protect art is to protect the human capacity to feel, to question, and to reimagine.

- A. It strengthens official propaganda through imagery.
- B. It becomes irrelevant to society.
- C. It becomes a vehicle for dissent and expresses what cannot be said openly.
- D. It remains limited to universities and scholars.

Answer: C

Sol: The correct option is (c).

Explanation:

The passage states that “Where speech is curtailed, art can carry dissent; where logic falls short, it can generate empathy.” This means that under politically restrictive conditions—when people cannot freely speak—art becomes a tool to express ideas indirectly.

Forms like satire, documentary cinema, and performance communicate what cannot be stated openly by using symbol, metaphor, and suggestion. Therefore, art can function as a **vehicle for dissent** and can express suppressed truths without directly confronting authority in plain language.

Context from the passage:

- Art “evades suppression” through symbol and metaphor.
- Art “can carry dissent” when speech is restricted.

Why option (c) is correct:

Option (c) accurately reflects the passage’s idea that art communicates what cannot be said openly, especially in restrictive political environments.

Why other options are incorrect:

- A is opposite to the passage, which warns that loss of autonomy may turn art into propaganda; it does not say art strengthens official propaganda by default.
- B is incorrect because the passage portrays art as socially and politically significant, not irrelevant.
- D is incorrect because the passage discusses public art, street theatre, and participatory forms, not confinement to universities.

So the correct answer is (c)

Q.79 Which option best explains the “dialectical” character of art mentioned in the passage?

Read the following passage and answer the questions based on the passage:

Art, across its many expressions—painting, theatre, literature, music, and more—moves beyond practical usefulness into the spheres of meaning, emotion, and transformation. Its place in society is not merely ornamental or entertaining; it functions as a medium of critique, a repository of shared memory, and an engine of cultural change. At its centre, art unsettles reality by reshaping how we see. Whether through the disorienting imagery of surrealism or the unsettling textures of experimental sound, art pulls the viewer out of comfort and demands renewed attention to the world. In doing so, art becomes not only aesthetic but an epistemic act—one that questions accepted “truths,” disrupts dominant frameworks, and widens the space for voices kept at the margins.

Across history, art has also acted as a record of civilisations, preserving within its forms the desires, fears, conflicts, and ideals of a given age. From sacred temple murals to rebellious street art on crumbling city walls, creative work becomes a language through which authority, resistance, and identity are negotiated at once. This deep historical grounding makes art vital for understanding not only what societies produce, but what they prize and what they dread. In contemporary democracies, art often takes on a political charge. Where speech is curtailed, art can carry dissent; where logic falls short, it can generate empathy. Satire, documentary cinema, and performance frequently communicate what cannot be stated directly, using symbol, metaphor, and suggestion to evade suppression. Yet this very power exposes art to risk—censorship, marketing pressures, and ideological capture. When art loses autonomy, it can slide into propaganda or empty prestige, stripped of its questioning force.

Art also performs a social role by building community and inviting self-examination at the same time. Participatory forms—street theatre, public installations, folk practices—blur the line between maker and viewer, broadening access to aesthetic experience. Meanwhile, private engagement with a poem or painting may trigger insight, catharsis, or moral reflection. However, in an algorithm-driven era where visibility and virality often decide worth, art increasingly faces the commodification of art. The aesthetic is repackaged as a spectacle for quick consumption, detached from complexity, nuance, and risk. The challenge, therefore, is to protect artistic integrity against market and media forces that may reduce it to banality. Ultimately, art's role is neither fixed nor singular: it is a dialectical energy—both mirror and blueprint, disruptive and restorative. To protect art is to protect the human capacity to feel, to question, and to reimagine.

- A. Art is always harmful and on the margins.
- B. Art operates through tensions—reflecting society while also reshaping it.
- C. Art survives only inside elite galleries.
- D. Art exists only to preserve the past.

Answer: B

Sol: The correct option is (b).

Explanation:

The passage ends by describing art as “a dialectical energy—both mirror and blueprint, disruptive and restorative.” The word **dialectical** here indicates the presence of **tension between two forces** that exist together.

Art is called “mirror” because it reflects society—its values, fears, conflicts, and realities. At the same time, it is a “blueprint” because it can reshape thinking, question accepted truths, and open space for marginalised voices.

Thus, art is not limited to one role; it works through opposites: it can challenge power while also building community, unsettle comfort while also generating empathy.

Context from the passage:

- The passage says art is a medium of critique and cultural change, showing its transformative side.
- It also says art preserves shared memory and records civilisations, showing its reflective/historical side.

Why option (b) is correct:

Option (b) exactly explains this dual nature: art reflects society and simultaneously reshapes it, which is the essence of a dialectical character.

Why other options are incorrect:

- A is incorrect because the passage presents art as vital and powerful, not always harmful.
- C is incorrect because the passage mentions participatory and public forms that broaden access beyond elite galleries.
- D is incorrect because the passage clearly states art’s role is not singular and includes critique, dissent, empathy, and transformation, not only preservation.

So the correct answer is (b)

Q.80 . What is the closest meaning of the word “banality” as used in the passage?

Read the following passage and answer the questions based on the passage:

Art, across its many expressions—painting, theatre, literature, music, and more—moves beyond practical usefulness into the spheres of meaning, emotion, and transformation. Its place in society is not merely ornamental or entertaining; it functions as a medium of critique, a repository of shared memory, and an engine of cultural change. At its centre, art unsettles reality by reshaping how we see. Whether through the disorienting imagery of surrealism or the unsettling textures of experimental sound, art pulls the viewer out of comfort and demands renewed attention to the world. In doing so, art becomes not only aesthetic but an epistemic act—one that questions accepted “truths,” disrupts dominant frameworks, and widens the space for voices kept at the margins.

Across history, art has also acted as a record of civilisations, preserving within its forms the desires, fears, conflicts, and ideals of a given age. From sacred temple murals to rebellious street art on crumbling city walls, creative work becomes a language through which authority, resistance, and identity are negotiated at once. This deep historical grounding makes art vital for understanding not only what societies produce, but what they prize and what they dread. In contemporary democracies, art often takes on a political charge. Where speech is curtailed, art can carry dissent; where logic falls short, it can generate empathy. Satire, documentary cinema, and performance frequently communicate what cannot be stated directly, using symbol, metaphor, and suggestion to evade suppression. Yet this very power exposes art to risk—censorship, marketing pressures, and ideological capture. When art loses autonomy, it can slide into propaganda or empty prestige, stripped of its questioning force.

Art also performs a social role by building community and inviting self-examination at the same time. Participatory forms—street theatre, public installations, folk practices—blur the line between maker and viewer, broadening access to aesthetic experience. Meanwhile, private engagement with a poem or painting may trigger insight, catharsis, or moral reflection. However, in an algorithm-driven era where visibility and virality often decide worth, art increasingly faces the commodification of art. The aesthetic is repackaged as a spectacle for quick consumption, detached from complexity, nuance, and risk. The challenge, therefore, is to protect artistic integrity against market and media forces that may reduce it to banality. Ultimately, art’s role is neither fixed nor singular: it is a dialectical energy—both mirror and blueprint, disruptive and restorative. To protect art is to protect the human capacity to feel, to question, and to reimagine.

- A. Energy
- B. Triviality
- C. Flexibility
- D. Harshness

Answer: B

Sol: The correct option is (b).

Explanation:

The word **banality** in the passage is used in the line: “market and media forces that may reduce it to banality.” The passage contrasts art’s depth, complexity, nuance, and risk with what happens when it becomes a quick-consumption spectacle.

Thus, **banality** refers to something becoming **ordinary, dull, trivial, and lacking originality or depth**. (Closest meaning: triviality)

Why option (b) is correct:

Option (b) “Triviality” directly conveys the sense of being superficial, commonplace, and unimportant, which fits the passage’s warning about art losing complexity.

Why other options are incorrect:

- A Energy is the opposite of dullness and triviality.
- C Flexibility does not convey the idea of dull commonness.
- D Harshness relates to severity, not trivial or ordinary meaninglessness.

So the correct answer is (b)

Q.81 Choose the correct meaning of idiom: Hammer and tongs

- A. With great intensity
- B. Without preparation
- C. In a concealed manner
- D. Without real effort

Answer: A

Sol: The correct option is (a).

Explanation:

The idiom **hammer and tongs** means **with great energy, force, or intensity**. It is often used for actions such as working hard, fighting fiercely, or arguing aggressively.

The expression suggests the forceful, continuous striking action of a hammer used with tongs in metalwork, hence the sense of vigorous intensity. (Hindi meaning/idiomatic sense: पूरे जोर-शोर से / बहुत तीव्रता से)

Example (idiom in a sentence):

The teams went at each other hammer and tongs throughout the match.

Why other options are incorrect:

- B means unprepared, which is a different idea.
- C means secretly or hiddenly, which does not match intensity.
- D means lazily or without seriousness, which is the opposite of the idiom's meaning.

Other related idioms (exam enrichment):

- **At full tilt** – with maximum effort or speed.
- **In full swing** – happening actively and energetically.
- **Go all out** – use maximum effort.

So the correct answer is (a)

Q.82 Choose the most suitable option to replace the highlighted part of the sentence:

He **dislikes to speak** in public.

- A. dislikes to speaking
- B. dislikes from speaking
- C. dislikes speaking
- D. is disliking to speak

Answer: C

Sol: The correct option is (c).

Explanation:

With the verb **dislike**, we generally use a **gerund (verb + ing)**, not the infinitive "to + verb," especially in standard exam grammar.

Therefore, "He dislikes **speaking** in public" is the correct and natural structure.

Option (c) correctly replaces the highlighted part and makes the sentence grammatically accurate.

Grammatical rule used:

- Verbs of liking/disliking (like, love, enjoy, dislike, hate) commonly take **gerund** as the object.
- Structure: Subject + dislike + V-ing + object/complement.

Example (rule-based):

She dislikes waking up early in winter.

Why other options are incorrect:

- **A** is incorrect because "to speaking" is not a valid form.
- **B** is incorrect because "from speaking" does not fit with "dislikes" in standard usage.
- **D** is incorrect because "dislike" is a stative verb and generally not used in continuous form ("is disliking") for such general preference.

So the correct answer is (c)

Q.83 Change the following from active to passive:

Did the manager approve the revised budget plan?

- A. Was the revised budget plan approved from the manager?
- B. Had the revised budget plan been approved by the manager?
- C. Was the revised budget plan approved by the manager?
- D. Is the revised budget plan being approved by the manager?

Answer: C

Sol: The correct option is (c).

Explanation:

The given sentence is an **interrogative sentence** in **simple past active voice**: "Did the manager approve the revised budget plan?"

To convert an interrogative active sentence into passive:

- Make the object of the active voice the subject of the passive voice: "the revised budget plan" becomes the subject.
- Use the correct auxiliary for simple past passive: **was/were + V3**.
- Keep the question form by placing the auxiliary before the subject.
- Use **by** to introduce the agent (the manager).

Correct passive structure (Simple Past Interrogative):

Was/Were + Object (as subject) + V3 + by + Agent?

Thus, "Was the revised budget plan approved by the manager?" is correct.

Why other options are incorrect:

- A uses "from" instead of "by"; agent is introduced with **by** in passive voice.
- B changes the tense to past perfect passive (had been approved), which is not required.
- D changes the tense to present continuous passive (is being approved), which is incorrect.

Example (similar conversion):

Active: Did the teacher check the notebooks?

Passive: Were the notebooks checked by the teacher?

So the correct answer is (c)

Q.84 Choose the correct one-word substitute for:

"An exaggerated sense of one's own importance."

- A. Caution
- B. Meekness
- C. Vanity
- D. Simplicity

Answer: C

Sol: The correct option is (c).

Explanation:

The phrase "an exaggerated sense of one's own importance" refers to a state in which a person is overly proud of themselves, excessively concerned with self-image, and believes themselves to be highly significant.

The one-word substitute that best matches this meaning is **vanity**, which means **excessive pride in one's appearance, qualities, or achievements**.

(Hindi meaning: घमंड / आत्ममुग्धता)

Example:

His vanity prevented him from accepting even constructive criticism.

Meanings of the other options:

- **A: Caution** – carefulness to avoid danger or mistakes. (Hindi meaning: सावधानी)
- **B: Meekness** – quiet, gentle, and submissive nature; lack of aggression. (Hindi meaning: नम्रता / दब्लूपन)
- **D: Simplicity** – plainness; being uncomplicated or modest in lifestyle. (Hindi meaning: सरलता)

So the correct answer is (c)

Q.85 Find the part of the sentence that contains an error:

Neither did the committee acknowledge the financial irregularities, (1)/ nor did they consider the repeated warnings (2)/ issued by auditors, which, according to reports, (3)/ has been ignored for a long time. (4)/

- A. (1)
- B. (2)
- C. (3)
- D. (4)

Answer: D

Sol: The correct option is (d).

Explanation:

The error lies in part (4) because of **subject-verb agreement**.

The relative pronoun **which** refers to the nearest suitable noun phrase, i.e., **the repeated warnings** (plural). Therefore, the verb following it must also be plural.

In the sentence, the verb is written as **has been ignored** (singular), which does not agree with the plural antecedent **warnings**.

Correct form: "...which, according to reports, **have been ignored** for a long time."

Grammatical rule used:

- When a relative pronoun like **which** refers to a plural noun, the verb must be plural.
- Plural antecedent + relative pronoun + plural verb (have/are/were), not singular (has/is/was).

Example (rule-based):

The instructions **which** were given yesterday **have** helped everyone.

Information booster:

- If **which** refers to a singular noun, singular verb is correct (e.g., "the report which **has** been published").
- If it refers to a plural noun, plural verb is required (e.g., "the reports which **have** been published").

So the correct answer is (d)

Q.86 Which is the correct spelling for a word meaning "countless"?

- A. Innumerable
- B. Inumerable
- C. Innumerabel
- D. Innumerible

Answer: A

Sol: The correct option is (a).

Explanation:

The correctly spelt word meaning "countless" is **Innumerable**.

Innumerable means **too many to be counted; countless**. It is used when something exists in a very large number. (Hindi meaning: असंख्य / अनगिनत)

Example:

She faced innumerable difficulties but still achieved success.

Meanings of all the given options:

- **A: Innumerable** – countless; too many to count. (Hindi meaning: असंख्य)
- **B: Inumerable** – incorrect spelling; missing "nn". (Hindi meaning: गलत वर्तनी)
- **C: Innumerabel** – incorrect spelling; wrong ending. (Hindi meaning: गलत वर्तनी)
- **D: Innumerible** – incorrect spelling; wrong vowel sequence. (Hindi meaning: गलत वर्तनी)

Information booster (spelling tip):

Remember: **in + numer + able** where "numer" relates to number; the standard spelling keeps **double n** in "innumerable."

So the correct answer is (a)

Q.87 Choose the right collocation:

The report delivers a ____ evaluation of the new policy framework.

- A. threw going

- B. thorough-going
- C. comprehensive-go
- D. going-thorough

Answer: B

Sol: The correct option is (b).

Explanation:

The blank requires a word that naturally collocates with **evaluation** and also fits grammatically as an adjective before a noun.

Thorough-going is a standard collocation meaning **very complete, detailed, and careful**. Hence, "a thorough-going evaluation" is grammatically correct and contextually precise.

Meaning of the correct collocation:

Thorough-going evaluation means an evaluation that examines all aspects in depth, leaving no important detail unchecked. (Hindi meaning: बहुत विस्तृत और गहन मूल्यांकन)

Example:

The committee conducted a thorough-going evaluation of the project before approving funds.

Why other options are incorrect:

- **A: threw going** is meaningless and not a recognised collocation.
- **C: comprehensive-go** is not a valid word form; it is incorrectly hyphenated and grammatically wrong.
- **D: going-thorough** is an incorrect order and not a recognised expression.

So the correct answer is (b)

Q.88 Select the correct option for the Direct Speech conversion of the sentence below.

The ecologist cautioned that the region's carrying capacity might be surpassed if invasive organisms multiplied without control.

- A. The ecologist said, "The region's carrying capacity will be surpassed if invasive organisms multiply without control."
- B. The ecologist said, "Had invasive organisms multiplied without control, the region's carrying capacity would be surpassed."
- C. The ecologist said, "The region's carrying capacity might be surpassed if invasive organisms multiply without control."
- D. The ecologist said, "If invasive organisms multiplied without control, the carrying capacity had been surpassed."

Answer: C

Sol: The correct option is (c).

Explanation:

To convert the given reported statement into direct speech, we must restore the original quoted content while keeping the meaning unchanged.

The indirect statement uses the modal **might** and a conditional clause: "might be surpassed if invasive organisms multiplied without control." The most accurate direct speech will preserve this same modal meaning of **possibility** and the same conditional relationship.

Option (c) reproduces the sentence inside quotation marks without changing its tense or meaning, making it the best direct-speech conversion among the options.

Rules used (direct speech reconstruction):

- Keep the original modal meaning intact (might indicates possibility, not certainty).
- Do not change the conditional structure unnecessarily.
- Put the restored statement within quotation marks after a reporting expression.

Why other options are incorrect:

- **A** changes **might** to **will**, converting possibility into certainty, which alters the meaning.
- **B** changes the conditional into a third conditional form ("Had... would..."), which changes the time reference and meaning.
- **D** is grammatically incorrect and illogical ("had been surpassed" does not fit with the conditional pattern given).

Information booster:

In narration questions, modals like **might** often remain the same when converting between forms if the intended meaning is preserved.

So the correct answer is (c)

Q.89 Convert the sentence provided below from its passive voice structure to an active voice structure:

The applicants were being interviewed by the panel members.

- A. The panel members interviewed the applicants.
- B. The panel members had interviewed the applicants.
- C. The applicants were interviewed by the panel members.

D. The panel members were interviewing the applicants.

Answer: D

Sol: The correct option is (d).

Explanation:

The given sentence is in **passive voice** and in the **past continuous** form: "were being interviewed."

To convert passive to active, we make the agent (the doer) the subject of the sentence. Here, **the panel members** are the doers.

We also convert the tense according to the standard structure:

Passive (Past Continuous): was/were being + V3

Active (Past Continuous): was/were + V-ing

Therefore, "The panel members were interviewing the applicants" is the correct active form.

Structure:

Active voice: Subject (doer) + was/were + V-ing + object

Passive voice: Object + was/were being + V3 + by + subject

Why other options are incorrect:

- A changes the tense to simple past (interviewed) and loses the continuous sense.
- B changes the tense to past perfect, which is incorrect here.
- C remains in passive voice and does not satisfy the requirement of active conversion.

Example (similar conversion):

Passive: The documents were being checked by the clerk.

Active: The clerk was checking the documents.

So the correct answer is (d)

Q.90 Choose the correct meaning of idiom: **Get the jump on**

- A. Admit defeat suddenly
- B. Gain an edge by moving first
- C. Turn against one's friends
- D. Avoid consequences

Answer: B

Sol: The correct option is (b).

Explanation:

The idiom **get the jump on** means **to gain an advantage over someone by acting before they do** or by surprising them with faster action.

It commonly indicates being prepared earlier, starting earlier, or taking the first effective step, which gives a competitive advantage. (Hindi meaning/idiomatic sense: पहले कदम उठाकर बढ़त लेना / पहले से बढ़त बना लेना)

Example (idiom in a sentence):

We left early to get the jump on the traffic.

Why option (b) is correct:

Option (b) matches the exact sense of **acting first to gain an edge**.

Why other options are incorrect:

- A relates to surrendering, which is unrelated to gaining advantage.
- C means betrayal, which does not match the idiom.
- D means escaping results of actions, which is a different idea.

Other related idioms (for exam enrichment):

- **Get a head start** – begin earlier than others to gain advantage.
- **Beat someone to the punch** – do something before someone else can.
- **One step ahead** – having an advantage because of better preparation.

So the correct answer is (b)

Q.91 Rearrange the following sentences to form a coherent paragraph:

1. One effective approach is to broaden energy options by moving from fossil fuels to renewables such as solar, wind, and geothermal power.
2. To limit the harshest impacts of climate change, the world must sharply cut dependence on carbon-heavy energy systems.

3. This transition not only reduces greenhouse gases but also improves air quality and opens fresh economic pathways.
4. In addition, policies that increase efficiency in buildings and transport can further reduce overall energy demand.

- A. 2, 1, 3, 4
B. 1, 2, 3, 4
C. 4, 1, 2, 3
D. 2, 3, 1, 4

Answer: A

Sol: The correct option is (a).

Explanation:

A coherent paragraph usually begins with the **central idea/problem statement** and then moves to solutions and supporting details.

Sentence (2) introduces the main objective: reducing dependence on carbon-heavy energy to limit climate change impacts. This acts as the natural opening.

Sentence (1) logically follows by giving one effective approach to achieve that objective: shifting from fossil fuels to renewable energy.

Sentence (3) must come next because it begins with "This transition," which clearly refers to the shift described in sentence (1). It explains the benefits of the transition.

Sentence (4) finally adds an additional supporting strategy using "In addition," which signals an extra measure beyond renewables—efficiency policies.

Order justification (step-by-step):

- 2 sets the context and the need (cut carbon-heavy energy).
- 1 provides the first concrete solution (move to renewables).
- 3 explains the results of that solution ("This transition").
- 4 adds another supportive measure introduced by "In addition."

Information booster (exam tip):

Linking words like "This," "Therefore," "In addition," and "However" are strong indicators for sequencing. Here, "This transition" must follow the sentence that introduces the transition.

So the correct answer is (a)

Q.92 A sentence is provided in direct speech. From the four given options, choose the one that most accurately conveys the sentence in its corresponding indirect speech.

She said, "I purchased a new smartphone."

- A. She said that she had purchased a new smartphone.
B. She said that she purchases a new smartphone.
C. She said that she was purchasing a new smartphone.
D. She said that she has purchased a new smartphone.

Answer: A

Sol: The correct option is (a).

Explanation:

To convert direct speech into indirect speech, we apply standard narration rules.

Here, the reporting verb is **said** (past tense). Therefore, the tense of the reported speech generally shifts one step back (backshifting).

The original sentence uses **simple past** ("purchased"). When reported with a past reporting verb, **simple past** changes to **past perfect**.

Also, the pronoun **I** changes according to the subject of the reporting verb: **I** becomes **she**.

Correct indirect speech:

She said that she **had purchased** a new smartphone.

Rules used (detailed):

- Reporting verb in the past (said) usually causes tense backshift.
- Simple Past => Past Perfect.
- Pronoun change: I => she (as per the speaker).

Example (rule-based):

He said, "I finished my work." => He said that he **had finished** his work.

Why other options are incorrect:

- **B** uses present tense (purchases), which does not match the required backshift.
- **C** changes meaning to an ongoing action (was purchasing), which is not implied in the original statement.
- **D** uses present perfect (has purchased), which is not the correct backshifted form after "said".

So the correct answer is (a)

Q.93 Choose the most suitable option to replace the highlighted part of the sentence:

They are planning to go to abroad for training.

- A. are planning to go abroad
- B. plan going to abroad
- C. are planning to go to the abroad
- D. are planning to go for abroad

Answer: A

Sol: The correct option is (a).

Explanation:

The error in the highlighted phrase is the use of "to" before **abroad**. The word **abroad** is an adverb and it does not take a preposition like **to** before it. Therefore, the correct expression is "**go abroad**", not "**go to abroad**".

Option (a) correctly removes the unnecessary preposition and keeps the sentence natural and grammatically correct.

Grammatical rule used:

- **Abroad** is an adverb of place; adverbs of place generally do not require a preposition before them in this structure.
- We say: go abroad, travel abroad, live abroad.

Example (rule-based):

She went abroad to complete her higher studies.

Why other options are incorrect:

- B is grammatically awkward and still contains **to abroad**, which is incorrect.
- C adds **the** unnecessarily; we do not say **the abroad**.
- D uses **for** incorrectly; **go for abroad** is not a standard structure.

So the correct answer is (a)

Q.94 Select the sentence containing the homonym of the highlighted word:

The monk carried a carved crosier into the sanctuary.

- A. The gardener admired the **crosier** ferns growing near the pond.
- B. The bishop held a silver **crosier** during the procession.
- C. The priest polished the wooden **crosier** before the ceremony.
- D. The cathedral displayed an antique **crosier** in a glass case.

Answer: A

Sol: The correct option is (a).

Explanation:

The highlighted word **crosier** in the given sentence means a **bishop's pastoral staff** (a curved staff carried by bishops or high clergy). However, the question asks for a sentence containing the **homonym** of the word.

A **homonym** is a word that has the **same spelling or pronunciation** but a **different meaning**.

In botany, **crosier** also refers to the **coiled, curved young frond of a fern** (often called a fiddlehead), because it resembles the curved shape of a staff.

Option analysis:

- A uses **crosier** with **ferns**, clearly indicating the botanical meaning (young curled fern fronds). This is a different meaning from the religious staff, so it correctly uses the homonym.
- B, C, D all use **crosier** in the religious sense (bishop/priest/cathedral), which is the same meaning as the original sentence, not the homonym.

Example (homonym usage):

In spring, the forest floor is covered with crosiers emerging from the soil.

So the correct answer is (a)

Q.95 Choose the correct one-word substitution for:

"Someone who challenges or resists the established system or authority."

- A. Advocate
- B. Conformist
- C. Rebel
- D. Theist

Answer: C

Sol: The correct option is (c).

Explanation:

A person who challenges or resists an established system, rules, or authority is called a **rebel**.

A **rebel** refuses to accept accepted control and may oppose government, institutions, or social norms. (Hindi meaning: विद्रोही / बागी)

Example:

The rebel openly spoke against the unfair policies of the regime.

Meanings of the other options:

- **A: Advocate** – a person who supports or speaks in favour of something. (Hindi meaning: समर्थक / पक्षधर)
- **B: Conformist** – a person who follows rules and accepted behaviour; opposite of rebel. (Hindi meaning: परंपरानुसार चलने वाला)
- **D: Theist** – a person who believes in the existence of God. (Hindi meaning: ईश्वरवादी)

So the correct answer is (c)

Q.96 Spot the correct spelling of a term for involuntary repetition of others' words.

- A. Echolalia
- B. Ecolalia
- C. Echolaelia
- D. Echolallia

Answer: A

Sol: The correct option is (a).

Explanation:

The correct spelling of the term meaning **involuntary repetition of others' words** is **Echolalia**.

Echolalia is a clinical/linguistic term (a noun) used for the repetitive echoing of words or phrases spoken by someone else, often observed in certain developmental or neurological conditions. (Hindi meaning: दूसरों के शब्दों को अनायास दोहराना)

Example:

In some cases of autism, echolalia may occur when a child repeats questions instead of answering them.

Meanings of all the given options:

- **A: Echolalia** – involuntary repetition/echoing of others' words. (Hindi meaning: अनैच्छिक दोहराव)
- **B: Ecolalia** – incorrect spelling; not the standard term. (Hindi meaning: मानक शब्द नहीं)
- **C: Echolaelia** – incorrect spelling; extra letters disturb the standard form. (Hindi meaning: गलत वर्तनी)
- **D: Echolallia** – incorrect spelling; double "l" changes the standard medical spelling. (Hindi meaning: गलत वर्तनी)

Information booster (exam tip):

The word breaks as **echo + lalia**, where "lalia" relates to speech. This helps remember the correct spelling.

So the correct answer is (a)

Q.97 Select the correct option:

The proposal, ___ was approved unanimously, will be implemented next month.

- A. that
- B. which
- C. what
- D. whose

Answer: B

Sol: The correct option is (b).

Explanation:

The sentence contains a clause set off by commas: "The proposal, ___ was approved unanimously, will be implemented next month."

This is a **non-defining (non-restrictive) relative clause** because it adds extra information about "the proposal" and is separated by commas.

For non-defining relative clauses, we use **which** (not **that**). Therefore, "The proposal, **which** was approved unanimously, will be implemented next month" is correct.

Grammatical rule used:

- **Which** is used in non-defining relative clauses (with commas).

- **That** is generally used in defining relative clauses (without commas) and is not preferred/used in non-defining clauses in standard exam grammar.

Example (rule-based):

My car, **which** I bought last year, runs very smoothly.

Why other options are incorrect:

- **A: that** is not used for non-defining clauses with commas in standard usage.
- **C: what** means "the thing which" and cannot follow a noun like "proposal" directly in this structure.
- **D: whose** shows possession and would require a possessive relationship (e.g., whose details/whose approval), which is not present here.

So the correct answer is (b)

Q.98 Select the most appropriate antonym of the given word: Sycophantic

- A. Self-assured
- B. Subservient
- C. Fawning
- D. Grovelling

Answer: A

Sol: The correct option is (a).

Explanation:

The word **sycophantic** means **excessively flattering someone in order to gain advantage**; it indicates a person who behaves like a flatterer or "bootlicker." (Hindi meaning: चापलूस / खुशामदी)

An antonym should express the opposite idea: **independent, confident, and not flattering others to please them.**

Self-assured means **confident in one's own abilities and decisions**, without needing to flatter others for approval. (Hindi meaning: आत्मविश्वासी)

Hence, option (a) is the most appropriate antonym among the given choices.

Example (given word):

The sycophantic employee praised the manager excessively to secure a promotion.

Example (correct antonym):

She remained self-assured and spoke honestly, even in front of senior officials.

Synonyms (of sycophantic): fawning, servile, obsequious, flattering.

Antonyms (of sycophantic): self-assured, independent, outspoken, candid.

Meanings of other options (why incorrect):

- **B: Subservient** means overly willing to obey; submissive. (Hindi meaning: अधीनस्थ / दबू) This is close to sycophantic, not opposite.
- **C: Fawning** means giving exaggerated praise; flattering. (Hindi meaning: चापलूसी करना) This is a synonym, not an antonym.
- **D: Grovelling** means behaving in a very humble/shameful way to please someone. (Hindi meaning: गिड़गिड़ाना) This is also similar to sycophantic.

So the correct answer is (a)

Q.99 Select the most appropriate antonym of the given word: Somniferous

- A. Energising
- B. Sleepy
- C. Tranquillising
- D. Lulling

Answer: A

Sol: The correct option is (a).

Explanation:

The word **somniferous** means **sleep-inducing; causing drowsiness**. It can describe medicines, speeches, music, or any influence that makes a person sleepy. (Hindi meaning: नींद लाने वाला)

The antonym should express the opposite effect: **making someone active, alert, and energetic.**

Energising means **giving energy; making someone feel more active and lively**. (Hindi meaning: ऊर्जावान बनाने वाला)

Hence, option (a) is the most appropriate antonym.

Example (given word):

The lecture was so somniferous that many students struggled to stay awake.

Test

Prime

By Adda247

Previous Year Papers PDF

PRACTICE MORE, SCORE HIGHER!



Free 25,000+ PDF's

High-Quality | Exam-Wise | Updated Regularly

ATTEMPT AS MOCK



Turn PDFs into real exam experience.
Analyze. Improve. Succeed.

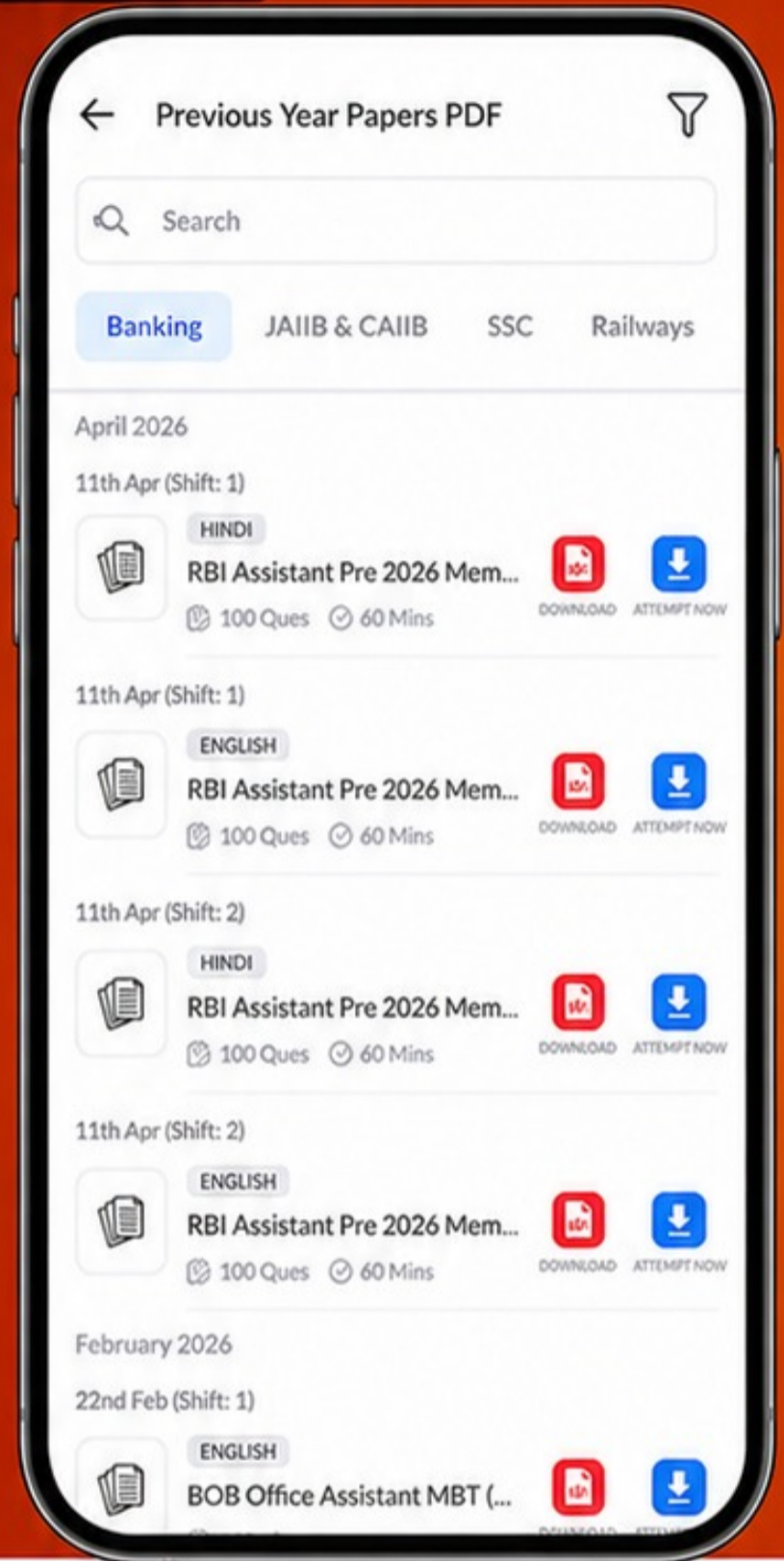

Topic-wise & Exam-wise PDFs



Download & Study Offline



Attempt as Mock & Track Score



Smart Analysis & Performance

AVAILABLE IN



Banking



SSC



Railway



Teaching



UGC



Agriculture



Nursing



Bihar



UP



Punjab



WB



Odisha



TN



AP & Telangana



Haryana



DOWNLOAD THE APP



Example (correct antonym):

A short walk in fresh air can be energising after long hours of study.

Synonyms (of somniferous): sleep-inducing, soporific, drowsy-making, sedative.

Antonyms (of somniferous): energising, stimulating, invigorating, awakening.

Meanings of other options (why incorrect):

- **B: Sleepy** – drowsy; inclined to sleep. (Hindi meaning: नींद-सा / उनींदा) This is similar, not opposite.
- **C: Tranquilising** – calming; often making one relaxed or sleepy. (Hindi meaning: शांत करने वाला) This aligns with somniferous, not antonym.
- **D: Lulling** – soothing into sleep or calm. (Hindi meaning: सुलाने/सुस्त करने वाला) This is again similar to somniferous.

So the correct answer is (a)

Q.100 Select the most appropriate synonym of the given word: INEXORABLE

- A. Lenient
- B. Relentless
- C. Adaptable
- D. Tender

Answer: B

Sol: The correct option is (b).

Explanation:

The word **inexorable** means **impossible to stop or prevent; not willing to change one's mind; unyielding**. It is often used for things like time, fate, rules, or a person's strict attitude. (Hindi meaning: अटल / कठोर / न रुकने वाला)

Therefore, the synonym must convey the sense of being **uncompromising and unstoppable**.

Relentless means **continuous, determined, and not easing or stopping**. (Hindi meaning: अथक / निरंतर / कठोर)

Hence, **Relentless** is the closest synonym.

Example (given word):

The inexorable march of time changes everything.

Example (correct synonym):

The police conducted a relentless search until they found the missing child.

Synonyms (of inexorable): unyielding, relentless, implacable, unstoppable.

Antonyms (of inexorable): lenient, flexible, merciful, yielding.

Meanings of other options (why incorrect):

- **A: Lenient** means not strict; tolerant. (Hindi meaning: उदार / नरम)
- **C: Adaptable** means able to adjust to new conditions. (Hindi meaning: अनुकूलनशील)
- **D: Tender** means gentle, soft, or sensitive. (Hindi meaning: कोमल / नर्म)

So the correct answer is (b)